

РЕПУБЛИКА СРБИЈА  
АУТОНОМНА ПОКРАЈИНА ВОЈВОДИНА  
ОПШТИНСКА УПРАВА  
ОПШТИНЕ АПАТИН  
Апатин, ул. Српских Владара бр.29  
[www.soapatin.org](http://www.soapatin.org)

## КОНКУРСНА ДОКУМЕНТАЦИЈА

ЈАВНА НАБАВКА бр. 18/2017  
- поступак јавне набавке мале вредности

### ЈАВНА НАБАВКА РАДОВА

Јавни позив и конкурсна документација објављени на Порталу јавних набавки	Датум и време
Крајњи рок за достављање понуда:	04.05.2017. године – 12,00 часова
Јавно отварање	04.05.2017. године – 12,30 часова

Апатин, април 2017. године

---

На основу члана 61. Закона о јавним набавкама („Службени гласник РС”, бр. 124/2012, 14/2015 и 68/2015 у даљем тексту: Закон), члана 2. Правилника о обавезним елементима конкурсне документације у поступцима јавних набавки и начину доказивања испуњености услова („Службени гласник РС” бр. 86/2015), Одлуке о покретању поступка јавне набавке бр. 404- 111/2017-IV припремљена је:

## **КОНКУРСНА ДОКУМЕНТАЦИЈА**

### **у поступку јавне набавке мале вредности радова – ИЗГРАДЊА ДЕЧИЈЕГ ИГРАЛИШТА У СОНТИ**

Конкурсна документација садржи:

	Назив поглавља	Страна
1.	Општи подаци о набавци	3
2.	Подаци о предмету јавне набавке	3
3.	Врста, спецификација, количина и опис радова, квалитет	4
4.	Услови за учешће у поступку јавне набавке из члана 75. и 76. Закона и упутство како се доказује испуњеност тих услова	14
5.	Упутство понуђачима како да сачине понуду	18
6.	Образац понуде – Образац бр. 1 1.1. Подаци о подизвођачу 1.2. Подаци о понуђачу који је учесник у заједничкој понуди	26
7.	Образац структуре понуђене цене – Образац бр. 2	30
8.	Изјаве о испуњености обавезних услова за понуђача – Образац бр. 3 Изјава о испуњености обавезних услова за подизвођача – Образац бр. 3.1	32
9.	Образац бр. 4 – Изјава о поштовању обавеза из члана 75. став 2. ЗЈН	35
10.	Образац бр. 5 – Образац трошкова припреме понуде	36
11.	Образац бр. 6 – Образац изјаве о независној понуди	37
12.	Образац бр.7 - Модел уговора	38
13.	Образац бр. 8 – Изјава о прихватању услова из ЈП и КД	46
14.	Образац бр. 9 Образац изјаве у вези достављања средстава финансијског обезбеђења посла	47
15.	Образац бр. 10 Модел меничног овлашћења	48

**НАПОМЕНА:** Ова конкурсна документација има укупно 48 (четрдесетосам) страна.

# I ОПШТИ ПОДАЦИ О ЈАВНОЈ НАБАВЦИ

## 1. Подаци о наручиоцу

Наручилац: Општинска управа општине Апатин,  
Адреса: ул. Српских Владара 29.  
ПИБ: 101269416  
Матични број: 08350957  
Интернет страница наручиоца: [www.soapatin.org](http://www.soapatin.org)

## 2. Врста поступка јавне набавке

Предметна јавна набавка се спроводи у поступку јавне набавке мале вредности, у складу са Законом и подзаконским актима којима се уређују јавне набавке.

На поступак јавне набавке примењиваће се:

- Закон о јавним набавкама
- Подзаконски акти донети на основу Закона о јавним набавкама
- Закон о општем управном поступку у делу који није регулисан законом о јавним набавкама (Сл. лист СРЈ", бр. 33/97, 31/01, "Сл. Гласник РС" бр. 30/10);
- и други релевантни прописи који се односе на предмет јавне набавке.

## 3. Предмет јавне набавке

Предмет јавне набавке бр. 18/2017 је набавка радова – Изградња дечијег игралишта у Сонти

## 4. Циљ поступка – назнака да се поступак спроводи ради закључења уговора о јавној набавци или оквирног споразума

Поступак јавне набавке се спроводи ради закључења уговора о јавној набавци.

## 5. Напомена уколико се спроводи електронска лицитација

Не спроводи се електронска лицитација.

## 6. Контакт (лице или служба)

Особе за контакт: Ксенија Маљковић Поповић, [ksenija.m.popovic@soapatin.org](mailto:ksenija.m.popovic@soapatin.org) 025/772-122  
Станимировић Недељко, [nedeljko.stanimirovic@soapatin.org](mailto:nedeljko.stanimirovic@soapatin.org) 025/772-122

# II ПОДАЦИ О ПРЕДМЕТУ ЈАВНЕ НАБАВКЕ

1. Опис предмета набавке, назив и ознака из општег речника набавки:

Сонти Опис предмета набавке: предмет јавне набавке радова бр. 18/2017 – Изградња дечијег игралишта у

Назив и ознака из општег речника набавки: 45212221 Грађевински радови у вези са конструкцијама за спортске терене

2. Напомене уколико се набавка спроводи по партијама.

Предмет јавне набавке није обликован по партијама.

### III ВРСТА, СПЕЦИФИКАЦИЈА, КОЛИЧИНА И ОПИС радова, КВАЛИТЕТ, РОК извођења радова

3.1. Врста, спецификација, количина и опис радова који су предмет јавне набавке, детаљно су приказани у Обрасцу бр. 2 – табеларни део понуде (Предмер радова).

Предмет јавне набавке и опис предмета – набавка радова – Изградња дечијег игралишта у Сонти

3.2. Захтеви у погледу квалитета, количина и описа радова,  
Опис



#### Игралиште Ива

Дрвени мултикомплекс, намењен за децу од 3-12 година. Мултикомплекс се састоји од два тобогана, мостића и две пењалице. Ова дечија справа би се налазила у пешчанику, причвршћена за бетонске темеље. Сачињена је од дрвета које је импрегнирано еко бојама.

# igraliste iva



### **Возић Калцом**

Мултикомплекс за децу до 5 година, са тобоганом висине 0.9м и дужине 2.4м. Возић се причвршћује за бетонске темеље.



## Дрвене клацкалице

Направљене од ламелораних греда, еколошки заштићене.



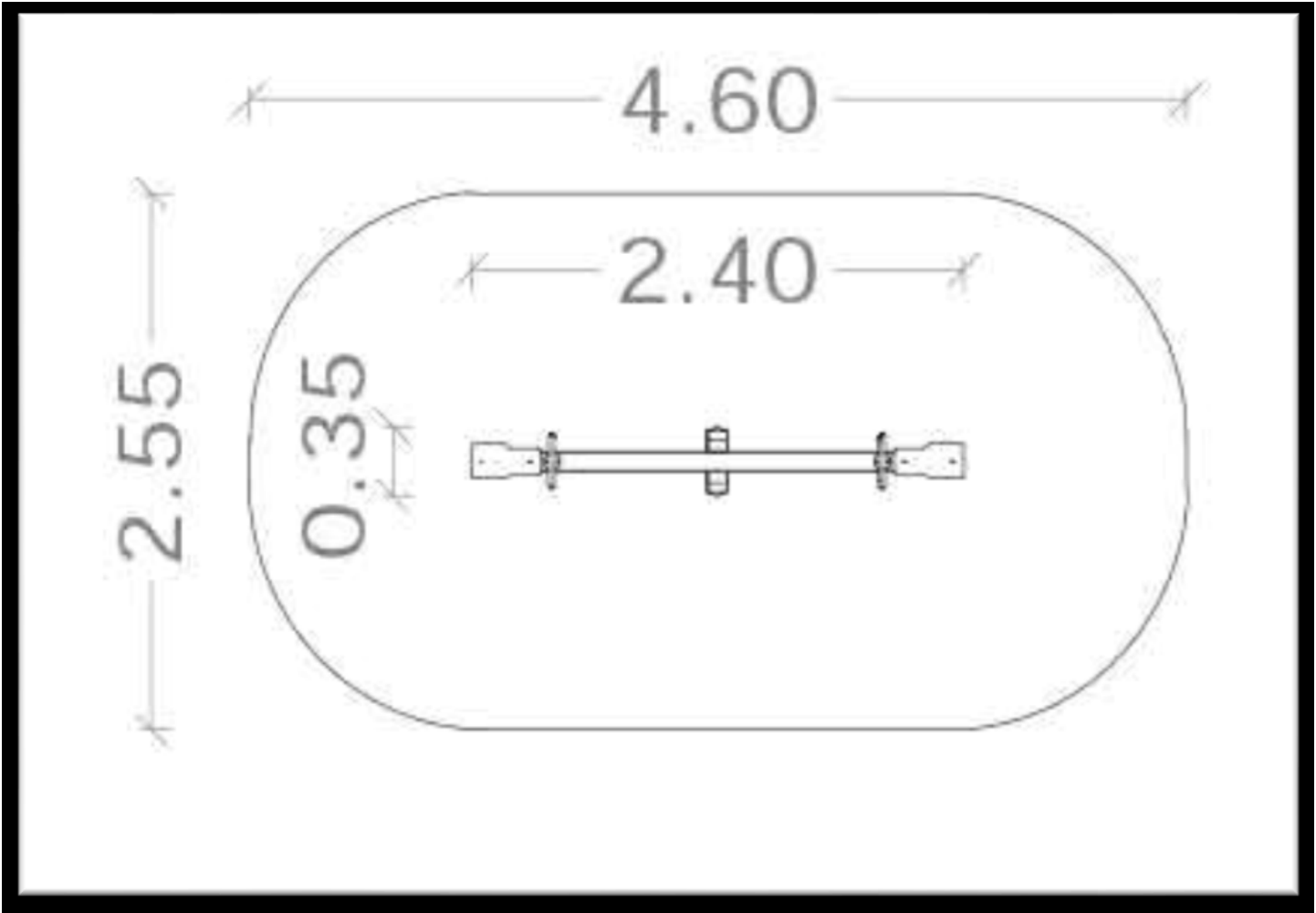



## Дрвене љуљашке

Направљене од ламелираних греда, еколошки заштићене. Висине 2м и ширине 3м.



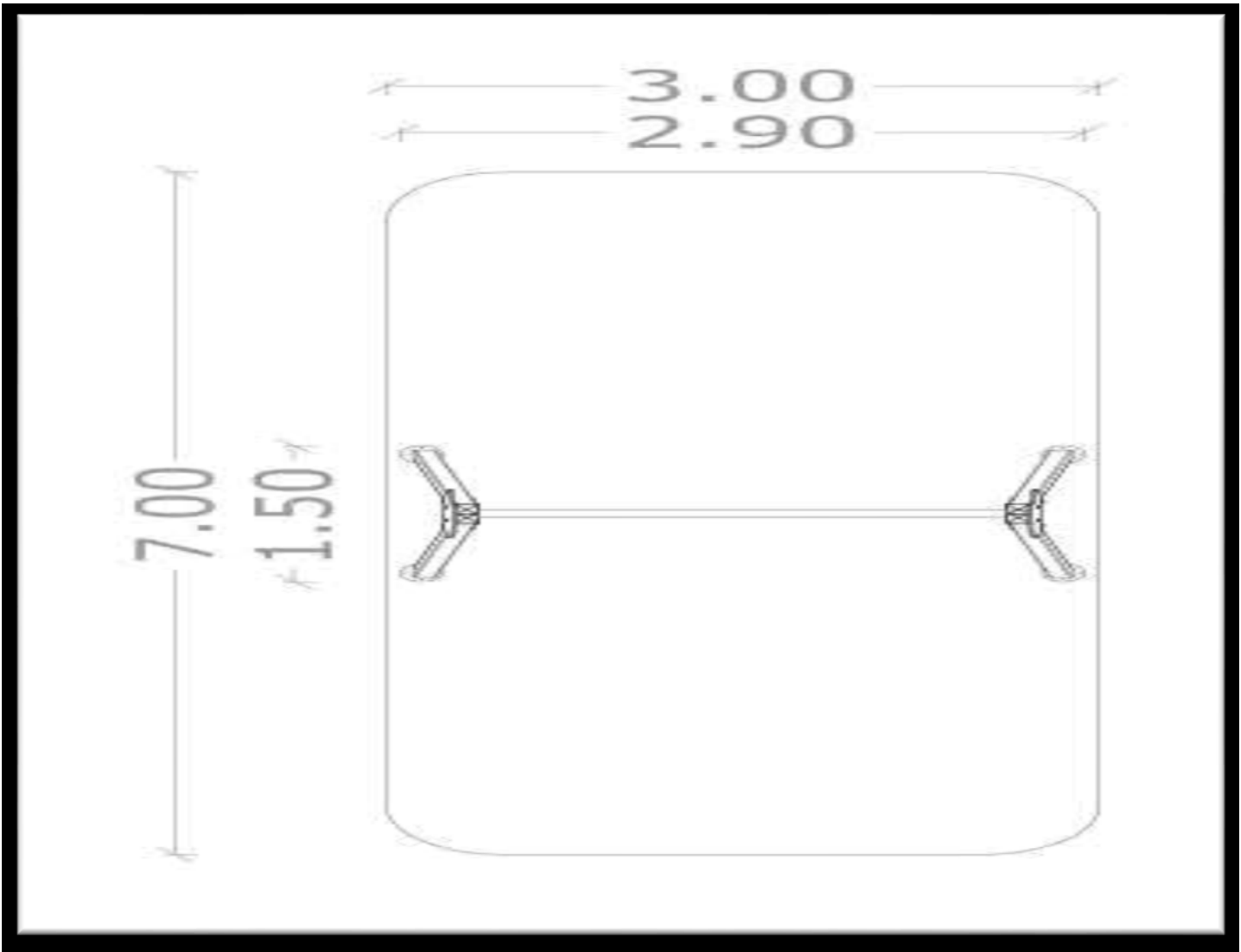

## Орлово гнездо

Израђена од ламелираних греда и конопца, идеално за децу са посебним потребама.



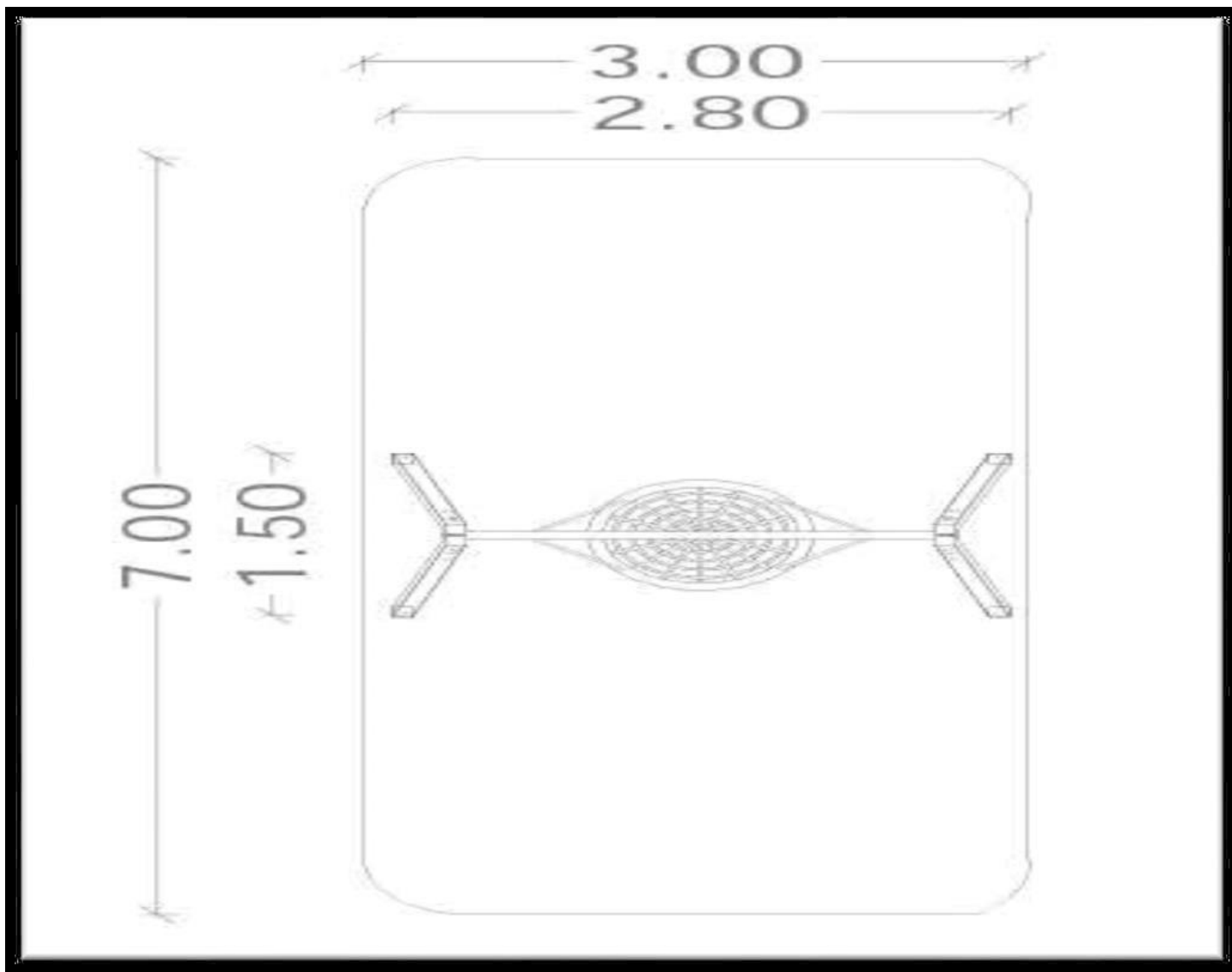

**Све радове неопходно је извести стручно уз примену одговарајућих и одобрених стандарда и техничких норматива и употребу материјала одговарајућег квалитета.**

Сви радови се изводе по датим описима у предмеру радова и техничким условима грађења, садржаним у Спецификацији радова. Уколико је неки детаљ непотпун или нејасан, понуђач је приликом сачињавања понуде дужан де се благовремено обрати Наручиоцу, ради давања објашњења.

Инвеститор обезбеђује стручни надзор у току извођења радова. Сав материјал и опрема која се користе за радове по Уговору морају бити у сагласности са одговарајућим и одобреним стандардима, првокласног квалитета. **Опрема је од природних материјала (дрвета), да је безбедна и да поседује сертификате ЕН1176.**

Неће се одобрити или прихватити материјал слабијег квалитета од прописаног, а сви радови се морају обавити пажљиво, стручно и са првокласном израдом.

Квалитет материјала мора бити доказан атестима произвођача, где је понуђач (извођач радова) коме буде додељен уговор дужан да и исте достави.

Сва претходна испитивања материјала и свега осталог што се користи на радовима, организује и врши Извођач, а цену истих понуђач је дужан да укалкулише у понуђене јединичне цене.

Осим вредности рада, материјала и услуга неопходних за извршење уговора, уговорена цена обухвата и трошкове организације градилишта, осигурања и све остале зависне трошкове Извођача.

Понуда мора да садржи и све документе и доказе које је Наручилац тражио како би се утврдила испуњеност обавезних услова, оценила озбиљност и квалитет понуде.

3.3. **Услови и начин плаћања:** Плаћање ће се вршити у року од **45 (четрдесетпет) дана** од дана пријема исправног рачуна од стране Понуђача, састављеног на основу окончане ситуације изведених радова, који се доставља уз рачун и чини његов саставни део, потписане и оверене од стране стручног надзора Наручиоца, сачињеној према стварно изведеним радовима. Плаћање се врши уплатом на рачун Извођача радова.

**Авансно плаћање није дозвољено.**

**3.4. Рок за завршетак радова:**

Рок за завршетак радова не може бити дужи од **15 (петнаест) календарских дана од дана увођења Извођача у посао.**

3.5. **Место извођења радова:** Сонта – на адреси:  
Улица Војвођанска, кат. парц. бр. 6 ко Сонта

3.6. **Рок за почетак извођења радова** не може бити дужи од **7 (седам) дана од дана потписивања уговора**

3.7. **Гарантни период за изведене радове** – не може бити краћи од **2 (две) године.**

**3.8. Начин спровођења контроле и обезбеђивања гаранције квалитета:**

Извођач преузима потпуну одговорност за квалитет изведених радова.

Ако радови нису обављени квалитетно, односно у складу са одредбама подтачке 3.2 ове тачке, Законом и подзаконским актима који регулишу квалитет радова предметне јавне набавке, Извођач је дужан Наручиоцу надокнадити штету у складу са Законом и одредбама закљученог Уговора.

Квантитативан и квалитативан пријем радова извршиће комисија Наручиоца, уз присуство представника Извођача. У случају утврђених недостатака у квалитету и обиму изведених радова, или других утврђених пропуста и грешака у раду, на предметним радовима, Извођач је обавезан да исте уклони и исправи у гарантном року.

## **IV ТЕХНИЧКЕ СПЕЦИФИКАЦИЈЕ**

Врста, спецификација, количина и опис радова који су предмет јавне набавке, детаљно су приказани у Обрасцу бр.2 – табеларни део понуде (Спецификација радова).

**\*Све радове неопходно је извести стручно уз примену одговарајућих и одобрених стандарда и техничких норматива и употребу материјала одговарајућег квалитета.**

# У УСЛОВИ ЗА УЧЕШЋЕ У ПОСТУПКУ ЈАВНЕ НАБАВКЕ ИЗ ЧЛАНА 75. и 76. ЗАКОНА И УПУТСТВО КАКО СЕ ДОКАЗУЈЕ ИСПУЊЕНОСТ УСЛОВА

Право учешћа у поступку доделе уговора о јавној набавци имају сва заинтересована домаћа и страна правна и физичка лица која испуњавају услове из чл. 75. и 76. Закона о јавним набавкама, као и услове предвиђене овом Конкурсном докментацијом.

**Понуда понуђача који не поднесе све тражене доказе (обавезне и додатне) наведене у овом упутству, сматраће се непотпуном и као таква биће одбијена као неприхватљива и неће се даље разматрати, односно оцењивати.**

Понуђач који у поднетој понуди достави све предвиђене доказе, али којима не доказује било који од предвиђених услова, односно којима не доказује испуњење свих тражених услова, сматраће се да не испуњава обавезне и додатне услове за учешће у поступку предметне јавне набавке предвиђене чл. 75. и 76. Закона и конкурсном документацијом, услед чега ће целокупна понуда бити одбијена као неприхватљива, без даље оцене.

## **5.1. ОБАВЕЗНИ УСЛОВИ и потребни докази за испуњење истих, сходно члану 75. Закона**

Понуђач у поступку јавне набавке мора доказати:

### **1. да је регистрован код надлежног органа, односно уписан у одговарајући регистар;**

**Доказ:**

- Уколико је понуђач **ПРАВНО ЛИЦЕ** дужан је доставити Извод из регистра Агенције за привредне регистре, односно Извод из регистра надлежног Привредног суда
- Уколико је понуђач **ПРЕДУЗЕТНИК**, дужан је доставити Извод из регистра Агенције за привредне регистре, односно извод из одговарајућег регистра
- Уколико је понуђач **ФИЗИЧКО ЛИЦЕ**, не доставља доказ за овај услов

### **2. да он и његов законски заступник није осуђиван за неко од кривичних дела као члан организоване криминалне групе, да није осуђиван за кривична дела против привреде, кривична дела против животне средине, кривично дело примања или давања мита, кривично дело преваре;**

Доказ ( не може бити старији од два месеца пре отварања понуда)

- Уколико је понуђач **ПРАВНО ЛИЦЕ** дужан је доставити
  - 1) Извод из казнене евиденције, односно **уверење Основног суда** на чијем подручју се налази седиште домаћег правног лица, односно седиште представништва или огранка страног правног лица, којим се потврђује да правно лице није осуђивано за кривична дела против привреде, кривична дела против животне средине, кривично дело примања или давања мита, кривично дело преваре;
  - 2) Извод из казнене евиденције Посебног одељења за организовани криминал Вишег суда у Београду, којим се потврђује да правно лице није осуђивано за неко од кривичних дела организованог криминала <http://www.bg.vi.sud.rs/lt/articles/o-visem-sudu/obavestenje-ke-za-pravna-lica-i-fizicka-lica.html>
  - 3) Извод из казнене евиденције, односно уверење надлежне полицијске управе МУП-а, којим се потврђује да законски заступник понуђача није осуђиван за кривична дела против привреде, кривична дела против животне средине, кривично дело примања или давања мита, кривично дело преваре и неко од кривичних дела организованог криминала (захтев се може поднети према месту рођења или према месту пребивалишта законског заступника). Уколико понуђач има више законских заступника дужан је да достави доказ за сваког од њих.
- Уколико је понуђач **ПРЕДУЗЕТНИК**, дужан је доставити извод из казнене евиденције, односно уверења надлежне полицијске управе Министарства унутрашњих послова да није осуђиван за неко

од кривичних дела као члан организоване криминалне групе, да није осуђиван за кривична дела против привреде, кривична дела против заштите животне средине, кривично дело примања или давања мита, кривично дело преваре.

- Уколико је понуђач **ФИЗИЧКО ЛИЦЕ**, дужан је доставити **извод из казнене евиденције, односно уверења надлежне полицијске управе Министарства унутрашњих послова** да није осуђиван за неко од кривичних дела као члан организоване криминалне групе, да није осуђиван за кривична дела против привреде, кривична дела против животне средине, кривично дело примања или давања мита, кривично дело преваре.

3. да је измирио доспеле порезе, доприносе и друге јавне дажбине у складу са прописима Републике Србије или стране државе када има седиште на њеној територији.

**Доказ (не може бити старији од два месеца пре отварања понуда):**

- Уколико је понуђач **ПРАВНО ЛИЦЕ** дужан је доставити **Уверење** Пореске управе Министарства финансија да је измирио доспеле порезе и доприносе и **Уверење** надлежне локалне самоуправе да је измирио обавезе по основу изворних локалних јавних прихода;
- Уколико је понуђач **ПРЕДУЗЕТНИК**, дужан је доставити **Уверење Пореске управе Министарства финансија** да је измирио доспеле порезе и доприносе и **Уверење надлежне управе локалне самоуправе** да је измирио обавезе по основу изворних локалних јавних прихода;
- Уколико је понуђач **ФИЗИЧКО ЛИЦЕ**, дужан је доставити **Уверење** Пореске управе Министарства финансија да је измирио доспеле порезе и доприносе и **Уверење** надлежне управе локалне самоуправе да је измирио обавезе по основу изворних локалних јавних прихода;

4. Понуђач је дужан да у састављању понуде изричито наведе да је поштовао обавезе које произлазе из важећих прописа о заштити на раду, запошљавању и условима рада, заштити животне средине, као и да нема забрану обављања делатности која је на снази у време подношења понуда (чл. 75. ст. 2. Закона)

**Доказ:**

Потписан и оверен Образац изјаве (Образац бр. 4). Изјава мора да буде потписана од стране овлашћеног лица понуђача и оверена печатом. Уколико понуду подноси група понуђача, Изјава мора бити потписана од стране овлашћеног лица сваког понуђача из групе понуђача и оверена печатом.

## **5.2. ДОДАТНИ УСЛОВИ и потребни докази за испуњење истих, сходно члану 76. и 77. Закона**

У смислу члана 76. став 1. Закона, а у циљу добијања одговарајуће и исправне понуде и понуђача који може да изнесе предметну јавну набавку наручилац у конкурсној документацији одређује додатне услове за учешће у поступку јавне набавке у погледу финансијског, пословног и техничког капацитета – минималне захтева.

Понуђач у поступку јавне набавке мора доказати:

- 1) **да располаже неопходним финансијским и пословним капацитетом** – под неопходним финансијским и пословним капацитетом сматра се
  - да понуђач у свакој од претходне три године (2013., 2014. и 2015.), остварио укупан приход у минималном износу своје понуде без ПДВ-а.
  - Да над понуђачем није покренут поступак стечаја или ликвидације, односно претходни стечајни поступак до момента објављивања Позива за достављање понуда

**Доказ:**

Извештај о бонитету – образац БОН-ЈН који издаје Агенција за привредне регистре, који мора да садржи: статусне податке понуђача, сажети биланс стања и биланс успеха за претходне три обрачунске године (2013, 2014 и 2015), показатељ за оцену бонитета за наведене обрачунске године.

Понуђачи који воде књиге према Правилнику о пословним књигама и исказивању финансијског резултата по систему простог књиговодства ("Сл. гласник РС", бр. 140/2004) достављају биланс успеха за предходне три године (2013, 2014. и 2015. годину) као доказ финансијског резултата пословања.

Привредни субјект који није у обавези да утврђује финансијски резултат пословања (паушалац) доставља потврду пословне банке о стварном укупном промету на пословном – текућем рачуну.

Потврда Агенције за привредне регистре или другог надлежног органа, која мора бити издата после објављивања Позива за достављање понуда

2) **Да располаже неопходним кадровским капацитетом** – под неопходним кадровским капацитетом **сматра се**

- најмање 3 грађевинска радника у радном односу или по основу уговора о делу или уговора о привременим и повременим пословима

**Доказ:**

- 1) пријаве на пензијско-инвалидско осигурање уговор о раду или радном ангажовању (уговор о делу или уговор о привременим и повременим пословима)

3) **да располаже неопходним техничким капацитетом** – под неопходним техничким капацитетом **подразумева се:**

- да располаже најмање са једном радном машином дозер-утоваривач (комбинована машина)
- да располаже најмање са једном виброплочом
- да располаже са најмање једним камион кипер носивости мин. 5 тона

**Доказ:**

Испуњеност ових услова понуђач испуњава достављањем:

- фотокопије саобраћајне дозволе, односно очитане саобраћајне дозволе и копије полисе обавезног осигурања возила, важећих на дан отварања понуда или
- техничка опремљеност понуђача може се доказати и уговором о закупу са пописном листом закуподавца на којој ће маркером бити означена закупљена техничка опрема или уговором о лизингу, уколико тражена опрема није у својини понуђача. Достављени докази о испуњености захтеваног техничког капацитета морају бити важећи у моменту отварања понуда. Наведена опрема мора бити у власништву, закупу понуђача или лизингу.

### **5.3. УСЛОВИ ЗА ПОДИЗВОЂАЧЕ**

Ако понуђач у понуди наведе да ће делимично извршење набавке поверити Подизвођачу дужан је да наведе назив подизвођача а уколико уговор између наручиоца и понуђача буде закључен тај подизвођач ће бити наведен у уговору.

Процент укупне вредности набавке који ће се поверити подизвођачу не може бити већи од 50 %.

Понуђач је дужан да за подизвођаче, наведене у понуди достави доказе о испуњености обавезних услова из дела 5.1. конкурсне документације - тачке 1) до 3).

Доказивање испуњености тих услова документује се на горе наведени начин.

Услове у погледу финансијског, и пословног капацитета понуђач испуњава самостално, без обзира на број подизвођача.



## **5.4. УСЛОВИ ЗА ЗАЈЕДНИЧКУ ПОНУДУ**

Понуду може поднети **група понуђача**.

Сваки понуђач из групе понуђача мора да испуни обавезне услове из дела 5.1. конкурсне документације - тач. 1) до 4), а додатне услове испуњавају заједно.

Саставни део заједничке понуде је споразум којим се понуђачи из групе међусобно и према наручиоцу обавезују на извршење јавне набавке, а који садржи:

- 1) податке о члану групе који ће бити носилац посла, односно који ће поднети понуду и који ће заступати групу понуђача пред наручиоцем и
- 2) опис послова сваког од понуђача из групе понуђача у извршењу уговора.

## **5.5. НАЧИН достављања доказа**

У складу са чланом 77. став 4. Закона о јавним набавкама („Службени гласник Републике Србије“ бр.124/12, 14/2015 и 68/2015), понуђач доказује испуњеност обавезних услова из члана 75. став 1. тачка 1), 2) и 4) Закона и додатних услова, **писаном изјавом датом под пуном материјалном и кривичном одговорношћу (Образац бр. 3).**

Наведене доказе о испуњености услова понуђач може доставити у виду неовверених копија. Наручилац може пре доношења одлуке о додели уговора да тражи од понуђача, чија је понуда на основу извештаја за јавну набавку оцењена као најповољнија, да достави на увид оригинал или оверену копију свих или појединих доказа.

Ако понуђач у остављеном, примереном року који не може бити краћи од пет дана, не достави на увид оригинал или оверену копију тражених доказа, наручилац ће његову понуду одбити као неприхватљиву.

Лица која су уписана у Регистар понуђача нису дужна да приликом доказивања испуњености обавезних услова за учешће у поступку јавне набавке, прописане чланом 75. став 1. тачке 1), 2) и 4) Закона о јавним набавкама достављају наведне доказе.

Понуђачи нису дужни да достављају доказе који су јавно доступни на интернет страницама надлежних органа.

Понуђач је **дужан** да у својој понуди наведе да се налази у Регистру понуђача, као и да наведе **интернет страницу** на којој су подаци који су тражени у оквиру услова јавно доступни.

Уколико је доказ о испуњености услова електронски документ, понуђач доставља копију електронског документа у писаном облику, у складу са законом којим се уређује електронски документ.

Ако се у држави у којој понуђач има седиште не издају тражени докази, понуђач може, уместо доказа, приложити своју писану изјаву, дату под кривичном и материјалном одговорношћу оверену пред судским или управним органом, јавним бележником или другим надлежним органом те државе.

Наведена изјава, уколико није дата на српском језику, мора бити преведена на српски језик од стране овлашћеног судског тумача.

Ако понуђач има седиште у другој држави, наручилац може да провери да ли су документи којима понуђач доказује испуњеност тражених услова издати од стране надлежних органа те државе.

Понуђач је дужан да без одлагања писмено обавести наручиоца о било којој промени у вези са испуњеношћу услова из поступка јавне набавке, која наступи до доношења одлуке, односно закључења уговора, односно током важења уговора о јавној набавци и да је документује на прописани начин.

# VI УПУТСТВО ПОНУЂАЧИМА КАКО ДА САЧИНЕ ПОНУДУ

## 1. Подаци о језику на којем мора да буде састављена понуда:

Понуда мора да буде састављена на српском језику. Сви обрасци, изјаве и документи који се достављају уз понуду морају бити на српском језику. Уколико су документи изворно на страном језику, морају бити преведени на српски језик од стране овлашћеног судског тумача.

## 2. Упутство о начину подношења понуде

Од понуђача се очекује да је упознат са законима, прописима, стандардима и техничким условима који важе у Републици Србији за предметне радове. Од понуђача се очекује да проучи конкурсну документацију, укључујући све прилоге, инструкције, услове уговора и спецификације и укажу на евентуалне уочене недостатке у циљу измене и допуне конкурсне документације.

Начин попуњавања образаца датих у конкурсној документацији односно података који морају бити њихов саставни део: Понуда се сачињава тако што понуђач уписује тражене податке у обрасце који су саставни део Конкурсне документације. Подаци који нису уписани у приложене обрасце односно подаци који су уписани мимо образаца неће се уважити, и таква понуда ће се одбити. Све обрасце оверева и потписује лице овлашћено за заступање.

Прецизирање ко попуњава. Потписује и оверава податке и обрасце када понуду подноси група понуђача:

Уколико понуђачи подносе заједничку понуду, група понуђача може да се определи да обрасце дате у конкурсној документацији потписују и печатом оверавају сви понуђачи из групе понуђача **или** група понуђача може да одреди једног понуђача из групе који ће потписивати и печатом оверавати обрасце дате у конкурсној документацији, изузев образаца који подразумевају давање изјава под материјалном и кривичном одговорношћу (Изјава о независној понуди, Изјава о поштовању обавеза из члана 75. став 2. Закона...), који морају бити потписани и оверени печатом од стране сваког понуђача из групе понуђача. У случају да се понуђачи определе да један понуђач из групе потписује и печатом оверава обрасце дате у конкурсној документацији – наведено треба дефинисати споразумом којим се понуђачи из групе међусобно и према наручиоцу обавезују на извршење јавне набавке, а који чини саставни део заједничке понуде сагласно чл. 81. Закона.

Понуда се доставља у **једном примерку**, на обрасцима из Конкурсне документације и мора бити јасна и недвосмислена, читко попуњена – откуцана или написана необрисивим мастилом, и оверена и потписана од стране овлашћеног лица Понуђача. Понуда треба да садржи све ПРИЛОГЕ (захтеване доказе из члана 77. ЗЈН о испуњености услова из члана 75. и 76. ЗЈН и конкурсне документације) и ОБРАСЦЕ дефинисане конкурсном документацијом. Обрасци морају бити попуњени, а сваки ОБРАЗАЦ потписан и оверен печатом од стране овлашћеног лица за заступање.

Начин и место подношења понуде: Понуде, са припадајућом документацијом, достављају се у овереној затвореној коверти на адресу наручиоца: **Општинска управа општине Апатин, ул. Српских Владара 29, 25260 Апатин** са обавезном назнаком на лицу коверте: “Не отварати – набавка радова“, бр. 18/2017, поштом или лично. На полеђини коверте обавезно навести пун назив, адресу, број телефона и факса. Понуђача као и име особе за контакт и е-маил.

Рок за подношење понуда – 04.05.2017. године до 12,00 часова.

Понуда која буде примљена након датума и сата одређеног за подношење понуда сматраће се неблагоприятном.

У року за подношење понуде понуђач може да измени, допуну или опозове своју понуду, на начин који је одређен за подношење понуде.

### **Понуда се сматра прихватљивом ако понуђач поднесе:**

1. попуњен, печатом оверен и потписан „Образац понуде“ (Образац 1. у конкурсној документацији)
2. попуњен, печатом оверен и потписан Образац бр. 1.1. – „Подаци о подизвођачу“, уколико понуђач делимично извршење набавке поверава подизвођачу
3. попуњен, печатом оверен и потписан Образац бр. 1.2. – „Подаци о понуђачу који је учесник у заједничкој понуди, уколико понуду подноси група понуђача
4. Споразум којим се понуђачи из групе међусобно и према наручиоцу обавезују на извршење јавне набавке – уколико понуду подноси група понуђача
5. доказе из члана 75. и 76. Закона – доказе на име обавезних услова
  - попуњену, печатом оверену и потписану Изјаву понуђача – Образац бр. 3
  - попуњену, печатом оверену и потписану Изјаву подизвођача – Образац бр. 3.1.
6. доказе на име додатних услова предвиђене конкурном документацијом
7. попуњен, печатом оверен и потписан Образац структуре понуђене цена са упутством како да се попуни – (Образац бр. 2)
8. попуњену, печатом оверену и потписану Изјаву у складу са чланом 75. став 2. Закона (Образац бр. 4. конкурсне документације)
9. Образац трошкова припреме понуде – Образац бр. 5
10. попуњену, печатом оверену и потписану Изјаву о независној понуди – Образац бр.6
11. попуњени, парафирани, оверени печатом и потписани – модел УГОВОРА, чиме се потврђује да понуђач прихвата све елементе модела уговора (Образац бр. 7.)
12. попуњену, печатом оверену и потписану Изјаву о прихватању услова из ЈП и КД – Образац бр. 8
13. попуњен, печатом оверен и потписан – Образац бр.9, Образац изјаве у вези достављања средстава финансијског обезбеђења посла
14. Модел меничног овлашћења

Наручилац ће по пријему одређене понуде, на коверти уписати време пријема и евидентирати број и датум понуде према редоследу доспећа.

Уколико је понуда достављена непосредно наручилац ће понуђачу предати потврду о пријему понуде, у којој се наводе датум и сат пријема понуде.

**Отварање понуда** обавиће се у просторијама Наручиоца на адреси ул. Српских Владара 29, дана **04.05.2017. године са почетком у 12,30 часова.**

Отварању понуда могу присуствовати сва заинтересована лица. Представници понуђача морају имати писмено и оверено овлашћење које ће предати Комисији за јавну набавку пре отварања понуда.

### **Разлози због којих понуда може бити одбијена:**

Наручилац ће одбити понуду ако понуђач:

- не докаже да испуњава обавезне и додатне услове за учешће, не достави тражено средство обезбеђења,
- понуди рок важења понуде краћи од прописаног;
- ако понуда садржи друге недостатке због којих није могуће утврдити стварну садржину понуде или није могуће упоредити је са другим понудама.

Понуда ће бити одбијена ако је неблагоприятна, неодговорајућа, ако садржи неистините податке, или ако не одговара свим обавезним захтевима из конкурсне документације. Понуда може бити одбијена ако је неприхватљива, у складу са Законом о јавним набавкама.

Неблаговремена понуда је понуда која је примљена од стране Наручиоца након истека рока одређеног у Конкурсној документацији. Ако је поднета неблагоприятна понуда, наручилац ће је по окончању поступка отварања вратити неотворену понуђачу, са знаком да је поднета неблагоприятно

**3. Обавештење о могућности да понуђач може да поднесе понуду за једну или више партија и упутство о начину на који понуда мора да буде поднета**  
Јавна набавка се не спроводи по партијама .

#### **4. Понуда са варијантама**

Подношење понуда са варијантама није дозвољено.

#### **5. Начин измене, допуне и опозива**

У року за подношење понуде понуђач може да измени, допуни или опозове своју понуду на начин који је одређен за подношење понуде.

Понуђач је дужан да јасно назначи који део понуде мења односно која документа накнадно доставља.

Измену, допуну или опозив понуде треба доставити на адресу:

**ОПШТИНСКА УПРАВА ОПШТИНЕ АПАТИН, ул. Српских Владара 29, 25264 Апатин**

„Измена понуде за јавну набавку радова – “ Набавка радова ”, ЈН бр 18/2017 - НЕ ОТВАРАТИ”, или

„Допуна понуде за јавну набавку радова – “ Набавка радова ”, ЈН бр 18/2017 - НЕ ОТВАРАТИ”, или

„Опозив понуде за јавну набавку радова – “ Набавка радова», ЈН бр 18/2017 - НЕ ОТВАРАТИ”, или

„Измена и допуна понуде за јавну набавку радова– “ Набавка радова ”, ЈН бр 18/2017 НЕ ОТВАРАТИ”.

На полеђини коверте или на кутији навести назив и адресу понуђача. У случају да понуду подноси група понуђача, на коверти је потребно назначити да се ради о групи понуђача и навести називе и адресу свих учесника у заједничкој понуди.

По истеку рока за подношење понуда понуђач не може да повуче, нити да мења своју понуду.

#### **6. Самостално подношење понуде:**

Понуду може поднети Понуђач који наступа самостално.

Понуђач који је самостално поднео понуду не може истовремено да учествује у заједничкој понуди или као Подизвођач.

#### **7. Услови за подизвођаче:**

**Понуђач који понуду подноси са подизвођачем дужан је да:**

- у Обрасцу понуде (Образац бр.1 у конкурсној документацији) наведе назив и седиште подизвођача
- попуни, печатом овери и потпише Образац бр. 1.1 у конкурсној документацији, односно наведе назив и седиште подизвођача; као и проценат укупне вредности набавке који ће поверити подизвођачу, а који не може бити већи од 50 % и део предмета набавке који ће извршити преко подизвођача
- Понуђач је дужан да за подизвођаче достави доказе о испуњености обавезних услова из члана 75. став 1. тач 1), 2) и 4) ЗЈН
- Уколико уговор између наручиоца и понуђача буде закључен тај подизвођач ће бити наведен у уговору
- Понуђач у потпуности одговара Наручиоцу за извршење уговорене набавке, без обзира на број подизвођача.
- Понуђач је дужан да наручиоцу, на његов захтев, омогући приступ код подизвођача, ради утврђивања испуњености тражених услова.
- Услове о прописаном финансијском и пословном капацитету понуђач испуњава самостално, без обзира на број подизвођача.

#### **8. Заједничка понуда:**

Понуду може поднети група понуђача – заједничка понуда.

Сваки понуђач из групе понуђача мора да испуни обавезне услове из члана 75. став 1. тач. 1), 2) и 4) закона, а додатне услове испуњавају заједно.

Саставни део заједничке понуде је споразум којим се понуђачи из групе међусобно и према наручиоцу обавезују на извршење јавне набавке, а који обавезно садржи податке прописане члана 81.став 4. ЗЈН

Уколико понуду подноси група понуђача, у Обрасцу понуде (образац 1. у конкурсној документацији) навести све учеснике у заједничкој понуди.

За сваког учесника у заједничкој понуди попунити, печатом оверити и потписати Образац бр. 1.2 у конкурсној документацији.

Понуђачи из групе понуђача одговарају неограничено солидарно према Наручиоцу.

## **9. Захтеви у погледу траженог начина и услова плаћања, рока испоруке, евентуалних других околности од којих зависи исправност понуде**

### **9.1. Захтеви у погледу начина, рока и услова плаћања.**

**Услови и начин плаћања:** у року од 45 (четрдесетпет) дана од дана пријема исправног рачуна од стране Понуђача, састављеног на основу окончане ситуације изведених радова, који се доставља уз рачун и чини његов саставни део, потписане и оверене од стране стручног надзора Наручиоца, сачињеној према стварно изведеним радовима

Плаћање се врши уплатом на рачун Извођача радова.

**Авансно плаћање није дозвољено.**

**9.2. Рок за завршетак радова не може бити дужи од 15 (петнаест) календарских дана од дана увођења Извођача у посао.**

**9.3. Гарантни период за изведене радова:** не може бити краћи од 2 (две) године.

**9.4. Место извођења радова:** Сонта  
улица Војвођанска, кат.парц.бр. 6 ко Сонта

**Рок за почетак извођења радова** не може бити дужи од **7 (седам) дана од дана потписивања уговора** уговора

### **9.5. Захтев у погледу рока важења понуде**

Рок важења понуде не може бити краћи од **30 дана** од дана отварања понуда, у складу са чланом 90. Закона о јавним набавкама.

У случају истека рока важења понуде, наручилац је дужан да у писаном облику затражи од понуђача продужење рока важења понуде.

Понуђач који прихвати захтев за продужење рока важења понуде на може мењати понуду.

### **9.6. Други захтеви**

- Радови морају у потпуности одговарати свим захтевима Наручиоца прецизираним Спецификацијом и Конкурсном документацијом.
- рокови морају бити прецизно одређени, Наручилац неће прихватити непрецизно одређене рокове као што су нпр. одмах, по договору, од - до, и сл.);

## **10. Начин на који мора бити наведена и изражена цена у понуди:**

**Валута:** вредности у понуди исказују се у динарима.

Начин на који мора бити наведена и изражена цена у понуди: Цене у понуди се исказују у динарима, са и без пореза на додату вредност, са урачунатим свим трошковима које понуђач има у реализацији предметне јавне набавке, **с тим да ће се за оцену понуде узимати цена без ПДВ-а.**

Цене које понуди понуђач биће фиксне током извршења уговора.

У случају да у поднетој понуди није назначено да ли је понуђена цена са или без ПДВ, сматраће се, сагласно Закону о јавним набавкама, да је иста дата без ПДВ.

Ако је у понуди исказана неуобичајено ниска цена, наручилац ће поступити у складу са чланом 92. Закона о јавним набавкама.

Структура цене: У цени понуђач треба да урачуна и вредност добара и услуга који су неопходни за извршење уговора о јавној набавци радова.

Образац структуре цене понуђач мора да попуни, овери печатом и потпише, чиме потврђује да су тачни подаци који су у обрасцима наведени.

Јединичне цене треба оформити тако да обухвате све трошкове (вредност материјала, радова и услуга које су нужно везане за извођење радова која су предмет ове набавке (осигурање, превоз, истовар, утовар, монтажа и други зависни трошкови).

Понуђене јединичне цене морају бити јасно и читко исписане. Свака евентуална измена и преправка већ уписане цене, мора бити парафирана и оверена од стране понуђача, тако да не доводи у сумњу, која од уписаних цена важи.

У току оцењивања понуде, Комисија ће вршити и контролу рачунарских операција понуђача, а као меродавну, узимати јединичну цену.

**Јединичне цене из понуде су фиксне и не могу се мењати у периоду важења Уговора.**

Осим вредности рада, материјала и услуга неопходних за извршење уговора, уговорена цена обухвата и трошкове организације градилишта, осигурања и све остале зависне трошкове Извођача.

## **11. Подаци о врсти, садржини, начину подношења, висини и роковима обезбеђења испуњења обавеза понуђача**

Понуда мора да садржи:

При потписивању уговора изабрани понуђач чија је понуда изабрана као најповољнија дужан је да достави:

- Средство финансијског обезбеђења за добро извршење посла и то бланко сопствену меницу, која мора бити евидентирана у Регистру меница и овлашћења Народне банке Србије. Меница мора бити оверена печатом и потписана од стране лица овлашћеног за заступање, а уз исту мора бити достављено попуњено и оверено менично овлашћење – писмо, са назначеним износом који се уписује у проценту од понуђене цене и не може бити нижи од 10% укупне вредности уговора. Уз меницу мора бити достављена копија картона депонованих потписа који је издат од стране пословне банке коју понуђач наводи у меничном овлашћењу – писму. Рок важења менице је 30 дана дужи од рока завршетка радова. Наручилац ће уновчити меницу дату уз понуду уколико: понуђач није извршио све своје обавезе у свему према усвојеној понуди, техничкој и конкурсној документацији, у складу са важећим прописима, техничким нормативима и у року који је понудом предвидео;

### **Обавештење о начину означавања поверљивих података у понуди Понуђача:**

Наручилац је дужан да:

- чува као поверљиве све податке о Понуђачима садржане у понуди који су посебним прописом утврђени као поверљиви и које је као такве Понуђач означио у понуди;
- одбије давање информације која би значила повреду поверљивости података добијених у понуди;
- чува као пословну тајну имена Понуђача, као и поднете понуде, до истека рока предвиђеног за отварање понуда.
- Неће се сматрати поверљивом цена и остали подаци из понуде који су од значаја за примену елемената критеријума и рангирање понуде.

## **12. Начин на који Понуђач може тражити додатне информације или појашњења у вези са припремањем понуде, уз напомену да се комуникација у поступку јавне набавке врши на начин одређен чланом 20. Закона**

Заинтересовано лице може, у писаном облику, путем поште на адресу наручиоца у времену од 7,00 -14,00 часова, тражити од наручиоца додатне информације или појашњења у вези са припремањем понуде, при чему може да укаже наручиоцу и на евентуално уочене недостатке и неправилности у конкурсној документацији, најкасније 5 (пет) дана пре истека рока за подношење понуде.

Питања и додатна појашњења која стигну наручиоцу путем е-маил – а након 14,00 часова сматраће се да су пристигла наредног радног дана.

У року од 3 (три) дана од дана пријема захтева за додатним информацијама, појашњењима конкурсне документације, наручилац ће одговор објавити на Порталу јавних набавки и на својој интернет страници.

Додатне информације или појашњења упућују се са напоменом: „Захтев за додатним информацијама или појашњењима конкурсне документације, ЈН “Набавка радова”, ЈН бр. 18/2017

Ако наручилац измени или допуни конкурсну документацију 8 (осам) или мање дана пре истека рока за подношење понуда, дужан је да продужи рок за подношење понуда и објави обавештење о продужењу рока за подношење понуда. По истеку рока предвиђеног за подношење понуда наручилац не може да мења нити да допуњује конкурсну документацију.

Комуникација у поступку јавне набавке врши се искључиво на начин одређен чланом 20. Закона и то:

1. писаним путем, односно путем поште, електронске поште или факсом,
2. ако је документ из поступка јавне набавке достављен од стране наручиоца или понуђача путем електронске поште или факсом, страна која је извршила достављање дужна је да од друге стране захтева да на исти начин потврди пријем тог документа, што је друга страна дужна и да учини када је то неопходно као доказ да је извршено достављање.

**Тражење додатних информација или појашњења телефоном није дозвољено.**

## **13. Додатна објашњења од понуђача после отварања понуда, контрола код понуђача односно његовог подизвођача и исправке грешака у поднетој понуди**

После отварања понуда наручилац може да у писаном облику захтева од понуђача додатна објашњења која ће му помоћи при прегледу, вредновању и упоређивању понуда, а може да врши контролу (увид) код понуђача, односно његовог подизвођача (члан 93. Закона).

Уколико наручилац оцени да су потребна додатна објашњења или је потребно извршити контролу (увид) код понуђача, односно његовог подизвођача, наручилац ће понуђачу оставити примерени рок да поступи по позиву наручиоца, односно да омогући наручиоцу контролу (увид) код понуђача, као и код његовог подизвођача.

Наручилац може уз сагласност понуђача да изврши исправке рачунских грешака уочених приликом разматрања понуде по окончаном поступку отварања.

У случају разлике између јединичне и укупне цене, меродавна је јединична цена.

Ако се понуђач не сагласи са исправком рачунских грешака, наручилац ће његову понуду одбити као неприхватљиву, на основу члана 93. став 6. ЗЈН.

## **14. Негативне референце**

Наручилац може одбити понуду уколико поседује доказ да је понуђач у претходне три године пре објављивања позива за подношење понуда у поступку јавне набавке:

- 1) поступао супротно забрани из чл. 23. и 25. ЗЈН;
- 2) учинио повреду конкуренције;
- 3) доставио неистините податке у понуди или без оправданих разлога одбио да закључи уговор о јавној набавци, након што му је уговор додељен;
- 4) одбио да достави доказе и средства обезбеђења на шта се у понуди обавезао.

Наручилац може одбити понуду уколико поседује доказ који потврђује да понуђач није испуњавао своје обавезе по раније закљученим уговорима о јавним набавкама који су се односили на исти предмет набавке, за период од претходне три године пре објављивања позива за подношење понуда.

Доказ из ст. 1. и 2. овог члана може бити:

- 1) правоснажна судска одлука или коначна одлука другог надлежног органа;
- 2) исправа о реализованом средству обезбеђења испуњења обавеза у поступку јавне набавке или испуњења уговорних обавеза;
- 3) исправа о наплаћеној уговорној казни;
- 4) рекламације потрошача, односно корисника, ако нису отклоњене у уговореном року;
- 5) извештај надзорног органа о изведеним радовима који нису у складу са пројектом, односно уговором;
- 6) изјава о раскиду уговора због неиспуњења битних елемената уговора дата на начин и под условима предвиђеним законом којим се уређују облигациони односи;
- 7) доказ о ангажовању на извршењу уговора о јавној набавци лица која нису означена у понуди као подизвођачи, односно чланови групе понуђача;
- 8) други одговарајући доказ примерен предмету јавне набавке, који се односи на испуњење обавеза у ранијим поступцима јавне набавке или по раније закљученим уговорима о јавним набавкама.

Наручилац може одбити понуду ако поседује доказ (правоснажна судска одлука или коначна одлука другог надлежног органа), који се односи на поступак који је спровео или уговор који је закључио и други наручилац ако је предмет јавне набавке истоврстан.

**15. Врста критеријума за доделу уговора, све елементе критеријума на основу којих се додељује уговор, који морају бити описани и вредносноизражени, као и методологију за доделу пондера за сваки елемент критеријума која ће омогућити накнадну објективну проверу оцењивања понуда:**

Одлука о додели уговора донеће се на основу ***критеријум најниже понуђене цена.***

**16. Елементи уговора на основу којих ће наручилац извршити доделу уговора у ситуацији када постоје две или више понуда са истом понуђеном ценом или једнаким бројем пондера.**

У ситуацији када постоје две или више понуда са истом најнижом понуђеном ценом, наручилац ће доделити уговор оном понуђачу који је навео краћи рок за завршетак радова. Уколико две или више понуда имају исту најнижу понуђену цену и исти рок за завршетак радова, наручилац ће доделити уговор оном понуђачу који је навео дужи гарантни рок за изведене радове.

У случају да две или више понуда имају исту најнижу понуђену цену, исте рокове за завршетак радова и исте гарантне рокове, наручилац ће најповољнију понуду изабрати жребом.

Наручилац ће упутити позив понуђачима чије су понуде прихватљиве у смислу члана 3. став 1. тачка 33. ЗЈН и које имају исту најнижу понуђену цену, рокове испоруке и рокове важења понуде да присуствују поступку жребања.

Поступак жребања водиће чланови комисије и биће обављено у просторијама Општинска управа општине Апатин, Српских Владара 29. О поступку жребања водиће се записник. Комисија обезбеђује посуду и куглице у којима ће бити папирићи са називима понуђача који су ушли у поступак жребања. Жребање се завршава извлачењем једне куглице од стране члана комисије, из које се вади папирић и чита назив понуђача коме ће бити додељен уговор у предметном поступку.

**17. Обавештење да накнаду за коришћење патената и одговорност за повреду заштићених права интелектуалне својине трећих лица**

Накнаду за коришћење патената, као и одговорност за повреду заштићених права интелектуалне својине трећих лица сноси понуђач.



## **18. Обавештење о начину и роковима за подношење захтева за заштиту права понуђача**

Захтев за заштиту права може да поднесе понуђач, односно заинтересовано лице, који има интерес за доделу уговора у конкретном поступку јавне набавке и који је претрпео или би могао да претрпи штету због поступања наручиоца противно одредбама ЗЈН (у даљем тексту: подносилац захтева).

Захтев за заштиту права подноси се наручиоцу, а копија се истовремено доставља Републичкој комисији. Захтев за заштиту права може се поднети у току целог поступка јавне набавке, против сваке радње наручиоца, осим ако овим законом није другачије одређено.

Захтев за заштиту права којим се оспорава врста поступка, садржина позива за подношење понуда или конкурсне документације сматраће се благовременим ако је примљен од стране наручиоца најкасније 7 (седам) дана пре истека рока за подношење понуда, без обзира на начин достављања и уколико је подносилац захтева у складу са чланом 63. став 2. ЗЈН указао наручиоцу на евентуалне недостатке и неправилности, а наручилац исте није отклонио.

Захтев за заштиту права којим се оспоравају радње које наручилац предузме пре истека рока за подношење понуда, а након истека рока из става 3. овог члана, сматраће се благовременим уколико је поднет најкасније до истека рока за подношење понуда.

После доношења одлуке о додели уговора или одлуке о обустави поступка, рок за подношење захтева за заштиту права је 10 (десет) дана од дана објављивања одлуке на Порталу јавних набавки.

Захтевом за заштиту права не могу се оспоравати радње наручиоца предузете у поступку јавне набавке ако су подносиоцу захтева били или могли бити познати разлози за његово подношење пре истека рока за подношење понуда, а подносилац захтева га није поднео пре истека тог рока.

Ако је у истом поступку јавне набавке поново поднет захтев за заштиту права од стране истог подносиоца захтева, у том захтеву се не могу оспоравати радње наручиоца за које је подносилац захтева знао или могао знати приликом подношења претходног захтева.

Захтев за заштиту права не задржава даље активности наручиоца у поступку јавне набавке у складу са одредбама члана 150. ЗЈН.

Наручилац објављује обавештење о поднетом захтеву за заштиту права на Порталу јавних набавки и на својој интернет страници најкасније у року од 2 (два) дана од дана пријема захтева за заштиту права.

Подносилац захтева је дужан да на рачун буџета Републике Србије уплати таксу у износу од 60.000,00 динара на **број жиро рачуна:** 840-30678845-06, **шифра плаћања:** 153 или 253; **позив на број:** подаци о броју или ознаци јавне набавке поводом које се подноси захтев за заштиту права; **сврха уплате:** ЗЗП; назив наручиоца; број или ознака јавне набавке поводом које се подноси захтев за заштиту права); **корисник:** буџет Републике Србије.

Понуђач је дужан да захтев за заштиту права достави у складу са чланом 151. Закона.

Поступак заштите права понуђача регулисан је одредбама чл. 148. – 167. Закона.

## **19. Обавештење о року у коме ће уговор бити закључен**

Уговор о јавној набавци ће бити закључен са понуђачем којем је додељен уговор у року од 8 (осам) дана од дана протекла рока за подношење захтева за заштиту права из члана 149. Закона.

У случају да је поднета само једна понуда наручилац може закључити уговор пре истека рока за подношење захтева за заштиту права, у складу са чланом 112. став 2. тачка 5) Закона.

Ако понуђач чија је понуда изабрана, одбије да закључи уговор о јавној набавци, наручилац може закључити уговор са првим следећим најповољнијим понуђачем (члан 113. став 3. Закона о јавним набавкама).

Наручилац је дужан да обустави поступак уколико нису испуњени услови за доделу уговора у складу са чланом 109. ЗЈН. Наручилац доноси одлуку о обустави поступка јавне набавке на основу извештаја о стручној оцени понуда.

Наручилац може да обустави поступак јавне набавке из објективних и доказивих разлога, који се нису могли предвидети у време покретања поступка и који онемогућавају да се започети поступак оконча или услед којих је престала потреба наручиоца за предметном набавком због чега се неће понављати у току исте буџетске године, односно у наредних шест месеци.

## ОБРАЗАЦ ПОНУДЕ

На основу позива за подношење понуда објављеног на Порталу јавних набавки, за ЈН радова бр. 18/2017 – Изградња дечијег игралишта у Сонти , дајемо понуду како следи:

1) **ОПШТИ ПОДАЦИ О ПОНУЂАЧУ**

<b>НАЗИВ ПОНУЂАЧА:</b>	
<b>АДРЕСА ПОНУЂАЧА:</b>	
<b>МАТИЧНИ БРОЈ ПОНУЂАЧА:</b>	
<b>ПИБ:</b>	
<b>ШИФРА ДЕЛАТНОСТИ:</b>	
<b>ЕЛЕКТ. АДРЕСА ПОНУЂАЧА (е-маил):</b>	
<b>ТЕЛЕФОН/ТЕЛЕФАКС:</b>	
<b>ИМЕ И ПРЕЗИМЕ ОСОБЕ ЗА КОНТАКТ:</b>	
<b>БРОЈ РАЧУНА ПОНУЂАЧА И НАЗИВ БАНКЕ</b>	
<b>ЛИЦЕ ОДГОВОРНО ЗА ПОТПИСИВАЊЕ УГОВОРА:</b>	

2) **ПОНУДУ ПОДНОСИ:**

<b>А) САМОСТАЛНО</b>
<b>Б) СА ПОДИЗВОЂАЧЕМ - _____</b>
<b>В) КАО ЗАЈЕДНИЧКУ ПОНУДУ - _____</b>

**Напомена:** заокружити начин подношења понуде и уписати податке о подизвођачу, уколико се понуда подноси са подизвођачем, односно податке о свим учесницима заједничке понуде, уколико понуду подноси група понуђача.

3) ПОДАЦИ РЕЛЕВАНТНИ ЗА ЗАКЉУЧЕЊЕ УГОВОРА

Укупна вред. понуде без ПДВ-а:	
ПДВ:	
Укупна вред. понуде са ПДВ-ом:	
Рок и начин плаћања	у року од 45 (четрдесетпет) дана од дана пријема коначног обрачуна изведених радова овереног од стране стручног надзора Наручиоца
Рок важења понуде (најмање 30 дана од дана отварања понуде)	_____ дана
Рок за завршетак радова не може бити дужи од 15 (петнаест) календарских дана	_____ дана
Рок за отклањање грешака у гарантном року	_____ дана
Гарантни период за изведене радове (не може бити краћи од 2 године)	

- 4) Обавезујемо се да радове отпочнемо у року од \_\_\_\_\_ дана од дана потписивања Уговора (рок не може бити дужи од 7 дана од дана потписивања Уговора).
- 5) Одговорно изјављујем да су све информације садржане у понуди истините и свестан сам да ме давање нетачних или непотпуних информација може довести до искључења из овог поступка јавне набавке.

Место: \_\_\_\_\_

М.П.

Потпис овлашћеног лица

Датум: \_\_\_\_\_

\_\_\_\_\_

**НАПОМЕНА:** Образац понуде понуђач мора да попуни, овери печатом и потпише, чиме потврђује да су тачни подаци који су у обрасцу понуде наведени.

### ПОДАЦИ О ПОДИЗВОЂАЧУ

1.

Назив подизвођача:	
Адреса:	
Матични број:	
ПИБ:	
Одговорно лице подизвођача - лице овлашћено за заступање – уписано у регистар надлежног органа за регистрацију – АПР)	
Име особе за контакт:	
Процент укупне вредности набавке који ће извршити подизвођач:	
Део предмета набавке који ће извршити подизвођач:	
Број текућег рачина са називом и седиштем банке код које се води	
Телефон/факс	
Е – маил	

2. Део предмета набавке који ће се извршити преко подизвођача је \_\_\_\_\_ и износи \_\_\_\_\_% укупне вредности понуде (не може бити већи од 50 %), што износи \_\_\_\_\_ динара (Словима: \_\_\_\_\_).

Место: \_\_\_\_\_

М.П.

Потпис овлашћеног лица

Датум: \_\_\_\_\_

#### **Напомена:**

Табелу „Подаци о подизвођачу“ попуњавају само они понуђачи који подносе понуду са подизвођачем, а уколико има већи број подизвођача од места предвиђених у табели, потребно је да се наведени образац копира у довољном броју примерака, да се попуни и достави за сваког подизвођач

## ПОДАЦИ О УЧЕСНИКУ У ЗАЈЕДНИЧКОЈ ПОНУДИ

1)	Назив учесника у заједничкој понуди: (подаци о члану групе – носиоцу посла)	
	Адреса:	
	Матични број:	
	ПИБ:	
	Одговорно лице подизвођача - лице овлашћено за заступање – уписано у регистар надлежног органа за регистрацију – АПР)	
	Име особе за контакт:	
	Број текућег рачина са називом и седиштем банке код које се води	
	Телефон/факс	
2)	Назив учесника у заједничкој понуди:	
	Адреса:	
	Матични број:	
	ПИБ:	
	Одговорно лице подизвођача - лице овлашћено за заступање – уписано у регистар надлежног органа за регистрацију – АПР)	
	Име особе за контакт:	
	Број текућег рачина са називом и седиштем банке код које се води	
	Телефон/факс	

Место: \_\_\_\_\_

М.П.

Потпис овлашћеног лица

Датум: \_\_\_\_\_

**Напомена:**

Табелу „Подаци о учеснику у заједничкој понуди“ попуњавају само они понуђачи који подносе заједничку понуду, а уколико има већи број учесника у заједничкој понуди од места предвиђених у табели, потребно је да се наведени образац копира у довољном броју примерака, да се попуни и достави за сваког понуђача који је учесник у заједничкој понуди.

**ОБРАЗАЦ ПОНУДЕ са структуром понуђене цене –  
Изградња дечијег игралишта у Сонти**

**ПРЕДМЕР И ПРЕДРАЧУН РАДОВА**

<b>1. ЗЕМЉАНИ РАДОВИ И ИЗРАДА БЕТОНСКИХ ТЕМЕЉА</b>					
1	2	3	4	5	6=4*5
Поз.	Опис позиције	Јед. мере	Количина	Јед. цена без ПДВ-а	Укупно без ПДВ-а
1.1	Машински (80%) : ручни (20%) ископ земље са утоваром материјала у возило и одвозом на депонију удаљену 5 km. Обрачун по m <sup>3</sup> .	m <sup>3</sup>	50,00		
1.2	Набавка, транспорт, уградња песка за пешчаник, дебљине d=20cm. Обрачун по m <sup>3</sup>	m <sup>3</sup>	50,00		
1.3	Изrada бетонских темеља за реквизите теретане на отвореном са уградњом анкера. Димензије 60x60x60 cm. Обрачун по комаду.	ком.	35,00		
1.4	Набавка материјала и израда АВ плоче на постојећи шахт, ради уклапања у нову нивелацију, димензија 1,2x1,2 m, дебљине 12 cm, са уградњом ливеног гвозденог поклопца за лак саобраћај. У цену урачунати рушење постојеће плоче са одвозом на депонију. Обрачун по комаду.	ком.	1,00		
1.5	Набавка и постављање ПВЦ граничника за песак	m1	68,00		
1.6	Набавка и постављање геотекстила, потребно покривање (филц тежине 200gr/m <sup>2</sup> )	m <sup>2</sup>	300,00		
	<b><i>I – УКУПНО БЕЗ ПДВ - А</i></b>				

2. НАБАВКА И УГРАДЊА РЕКВИЗИТА ЗА ДЕЧЈЕ ИГРАЛИШТЕ					
1	2	3	4	5	6=4*5
Поз.	Опис позиције	Јед. мере	Количина	Јед. цена без ПДВ-а	Укупно без ПДВ-а
2.1	Игралиште Ива	ком.	1		
2.2	Возић Калцом	ком.	1		
2.3	Дрвене клацкалице	ком.	2		
2.4	Дрвене љуљашке	ком.	2		
2.5	Орлово гнездо	ком.	1		
<b>II – УКУПНО БЕЗ ПДВ - А</b>					

<b>РЕКАПИТУЛАЦИЈА</b>
-----------------------

<b>I - ЗЕМЉАНИ РАДОВИ И ИЗРАДА БЕТОНСКИХ ТЕМЕЉА</b>	
<b>II – НАБАВКА И УГРАДЊА РЕКВИЗИТА ЗА ДЕЧЈЕ ИГРАЛИШТЕ</b>	
<b>УКУПНА ВРЕДНОСТ ПОНУДЕ без ПДВ –а I+II</b>	
<b>ПДВ:</b>	
<b>УКУПНА ВРЕДНОСТ ПОНУДЕ са ПДВ - ом</b>	

**Упутство за попуњавање образаца структуре цене:**

- у свако од одговарајућих поља табеле, уписати тражени податак

- у колону 4. – „Цена по ЈМ без ПДВ-а“ уписати колико износи јединична цена без ПДВ-а за сваки предмер радова
- у колону 5. – „УКУПАН ИЗНОС без ПДВ – а“ уписати укупну цену без ПДВ-а за сваки сваки предмер радова и то тако што се помножи јединична цена без ПДВ-а са траженим количинама
- у ред „УКУПНА ВРЕДНОСТ ПОНУДЕ без ПДВ – а“ уписати колико износи укупна цена свих радова без ПДВ-а и то тако што ће се сабрати износи по позицијама радове из колоне „укупна вредност без ПДВ-а“
- у ред „УКУПНА ВРЕДНОСТ ПОНУДЕ без ПДВ – а у оквиру табеле рекапитулација уписати укупну вредност понуде без пдв –а по свим ставкама (I+II)
- у ред „ПДВ“ уписати колико износи пдв, тако што се износ укупне вредности без ПДВ – а (I+II) помножи са 0,20
- у ред „УКУПНА ВРЕДНОСТ ПОНУДЕ са ПДВ – ом“ уписати колико износи укупна вредност понуде са ПДВ-ом и то тако што ће се сабрати износи укупне понуде без ПДВ – а (I+II) и ПДВ – а.

Место: \_\_\_\_\_

М.П.

Потпис овлашћеног лица

Датум: \_\_\_\_\_

**Подаци унети у Образац структуре цене (Образац 2), морају се слагати са подацима унетим у Образац понуде (Образац 1).**

## ИЗЈАВА ПОНУЂАЧА

### УСЛОВИ ЗА ЈАВНУ НАБАВКУ МАЛЕ ВРЕДНОСТИ (члан 75. и 76. Закона о јавним набавкама)

Под пуном кривичном и материјалном одговорношћу **ПОТВРЂУЈЕМ** да понуђач \_\_\_\_\_ испуњава услове прописане чланом 75. и 76. ЗЈН за учешће у поступку јавне набавке мале вредности бр. 18/2017 – Изградња дечијег игралишта у Сонти и да о томе поседујемо све доказе прописане чланом 77. Закона о јавним набавкама („Службени гласник РС“ бр. 124/2012, 14/2015 и 68/2015 ), и то:

- да је регистрован код надлежног органа, односно уписан у одговарајући регистар;
- да он и његов законски заступник није осуђиван за неко од кривичних дела као члан организоване криминалне групе, да није осуђиван за кривична дела против привреде, кривична дела против животне средине, кривично дело примања или давања мита, кривично дело преваре;
- да је измирио доспеле порезе и друге јавне дажбине у складу са прописима Републике Србије или стране државе у којој има седиште;
- **да располаже неопходним финансијским и пословним капацитетом – под неопходним финансијским и пословним капацитетом сматра се**  
да понуђач у свакој од претходне три године (2013., 2014. и 2015.), остварио укупан приход у минималном износу своје понуде без ПДВ-а.  
Да над понуђачем није покренут поступак стечаја или ликвидације, односно предходни стечајни поступак до момента објављивања Позива за достављање понуда
- **Да располаже неопходним кадровским капацитетом – под неопходним кадровским капацитетом сматра се**  
Има најмање 3 грађевинска радника у радном односу или по основу уговора о делу или уговора о привременим и повременим пословима  
**да располаже неопходним техничким капацитетом – под неопходним техничким капацитетом сматра се:**

да располаже најмање са једном радном машином дозер-утоваривач (комбинована машина)  
да располаже најмање са једном виброплочом  
да располаже са најмање једним камион кипер носивости мин. 5 тона

Потврђујемо да ћемо, на захтев наручиоца, за горе наведене обавезне и додатне услове поднети одговарајуће доказе неведене у делу 5. конкурсне документације.

Обавезујемо се да ћемо без одлагања писмено обавестити наручиоца о било којој промени у вези са испуњеношћу услова из поступка јавне набавке, која наступи до доношења одлуке, односно закључења уговора, односно током важења уговора о јавној набавци и исте документовати на одговарајући начин. Такође, изјављујемо да смо поштовали обавезе које произлазе из важећих прописа о заштити на раду, запошљавању и условима рада, заштити животне средине.



Место: \_\_\_\_\_  
Датум: \_\_\_\_\_

М.П.

Потпис овлашћеног лица  
\_\_\_\_\_

**Напомена:** Уколико понуду подноси група понуђача потребно је да се наведени образац изјаве фотокопира у довољном броју примерака и попуни за сваког члана групе понуђач

## ИЗЈАВА ПОДИЗВОЂАЧА

### УСЛОВИ ЗА ЈАВНУ НАБАВКУ МАЛЕ ВРЕДНОСТИ (члан 75. Закона о јавним набавкама)

Под пуном кривичном и материјалном одговорношћу **ПОТВРЂУЈЕМ** да подизвођач \_\_\_\_\_ као подизвођач испуњава услове прописане чланом 75. Закона о јавним набавкама за учешће у поступку јавне набавке мале вредности бр. 18/2017 – Изградња дечијег игралишта у Сонти и да о томе поседујемо све доказе прописане чланом 77. Закона о јавним набавкама („Службени гласник РС“ бр. 124/2012, 14/2015 и 68/2015), и то:

- да је регистрован код надлежног органа, односно уписан у одговарајући регистар;
- да он и његов законски заступник није осуђиван за неко од кривичних дела као члан организоване криминалне групе, да није осуђиван за кривична дела против привреде, кривична дела против животне средине, кривично дело примања или давања мита, кривично дело преваре;
- да је измирио доспеле порезе и друге јавне дажбине у складу са прописима Републике Србије или стране државе у којој има седиште.

Потврђујемо да ћемо, на захтев наручиоца, за обавезне услове прописане чланом 75. Закона о јавним набавкама поднети одговарајуће доказе из члана 77. став 1 Закона о јавним набавкама, неведене у делу 5. конкурсне документације (5.1. Обавезни услови и потребни докази за испуњење истих).

Обавезујемо се да ћемо без одлагања писмено обавестити наручиоца о било којој промени у вези са испуњеношћу услова из поступка јавне набавке, која наступи до доношења одлуке, односно закључења уговора, односно током важења уговора о јавној набавци и исте документовати на одговарајући начин. Такође, изјављујемо да смо поштовали обавезе које произлазе из важећих прописа о заштити на раду, запошљавању и условима рада, заштити животне средине.

Место: \_\_\_\_\_  
Датум: \_\_\_\_\_

М.П.

Потпис овлашћеног лица

\_\_\_\_\_

**Напомена:** Образац копирати у потребном броју примерака за сваког подизвођача.

**ИЗЈАВА**

**О ПОШТОВАЊУ ОБАВЕЗА ИЗ ЧЛ. 75. СТ. 2. ЗАКОНА**

У вези члана 75. став 2. Закона о јавним набавкама, као заступник понуђача дајем следећу

**ИЗЈАВУ**

Понуђач \_\_\_\_\_ из \_\_\_\_\_ у поступку јавне набавке радова бр. 18/2017 – Изградња дечијег игралишта у Сонти , је поштовао обавезе које произлазе из важећих прописа о заштити на раду, запошљавању и условима рада, заштити животне средине **и да нема забрану обављања делатности која је на снази у време подношења понуда.**

Место: \_\_\_\_\_  
Датум: \_\_\_\_\_

М.П.

Потпис овлашћеног лица  
\_\_\_\_\_

*Уколико понуду подноси група понуђача: Изјаву копирати у довољном броју примерака и иста мора бити потписана од стране овлашћеног лица сваког понуђача из групе понуђача и оверена печатом..*

## ОБРАЗАЦ ТРОШКОВА ПРИПРЕМЕ ПОНУДЕ

У складу са чланом 88. Закона о јавним набавкама („Сл.гласник РС“, бр. 124/12, 14/2015 и 68/2015), као и члана 6. Правилника о обавезним елементима коникурсне документације („Сл.гласник РС“ 86/2015), достављамо образац са структуром трошкова за припремање понуде у јавној набавци радова бр. 18/2017 – Изградња дечијег игралишта у Сонти и то:

За припремање понуде по објављеној конкурсној документацији у предметној јавној набавци, Понуђач: \_\_\_\_\_, из \_\_\_\_\_ је имао следеће трошкове:

Ред. бр.	Врста трошка	Износ без ПДВ-а	Износ са ПДВ-ом
1.			
2.			
3.			
4.			
5.			
6.			
7.			
8.			
9.			
	<b>УКУПНО:</b>		

*Напомена: сходно чл.88. ст.2 ЗЈН („Сл.гласник РС“, бр. 124/12, 14/2015 и 68/015), трошкове припреме и подношења понуде сноси искључиво понуђач и не може тражити од наручиоца накнаду трошкова. Ако је поступак јавне набавке обустављен из разлога који су на страни наручиоца, наручилац је дужан да понуђачу надокнади трошкове израде узорка или модела, ако су израђени у складу са техничким спецификацијама наручиоца и трошкове прибављања средства обезбеђења, под условом да је понуђач тражио накнаду тих трошкова у својој понуди.*

Место: \_\_\_\_\_  
Датум: \_\_\_\_\_

М.П.

Потпис овлашћеног лица

\_\_\_\_\_

**Напомена:** Уколико понуђач нема трошкова за припремање понуде, није у обавези да достави потписан и оверен празан Образац.

## ИЗЈАВА О НЕЗАВИСНОЈ ПОНУДИ

Понуђач – \_\_\_\_\_

Под пуном моралном, материјалном и кривичном одговорношћу **потврђујемо** да је понуда бр. \_\_\_\_\_ за јавну набавку радова бр. 18/2017 – Изградња дечијег игралишта у Сонти **поднета независно, без договора са другим понуђачима или заинтересованим лицима.**

Датум:

М.П.

Овлашћено лице понуђача:

\_\_\_\_\_

\_\_\_\_\_

(име и презиме)

Потпис овлашћеног лица понуђача

\_\_\_\_\_

**Напомена:** у случају постојања основане сумње у истинитост изјаве о независној понуди, наручилац ће одмах обавестити организацију надлежну за заштиту конкуренције. Организација надлежна за заштиту конкуренције, може понуђачу, односно заинтересованом лицу изрећи меру забране учешћа у поступку јавне набавке ако утврди да је понуђач, односно заинтересовано лице повредило конкуренцију у поступку јавне набавке у смислу закона којим се уређује заштита конкуренције. Мера забране учешћа у поступку јавне набавке може трајати до две године. Повреда конкуренције представља негативну референцу, у смислу члана 82. став 1. тачка 2. Закона.

*Уколико понуду подноси група понуђача: Изјаву копирати у довољном броју примерака и иста мора бити потписана од стране овлашћеног лица сваког понуђача из групе понуђача и оверена печатом..*

## МОДЕЛ УГОВОРА УГОВОР О ИЗВОЂЕЊУ РАДОВА

Закључен дана \_\_\_\_\_ 2017. године у Апатину између

1. Општинске управе Општине Апатин, Српских владара бр. 29, коју заступа в.д. Начелник Општинске управе Општине Апатин Недељко Вученовић, МБ: 08350957; ПИБ: 101269416; ТР: 840-54640-41 код Министарства финансија, Управа за трезор, (у даљем тексту: Наручилац) и
2. \_\_\_\_\_ из \_\_\_\_\_, ул. \_\_\_\_\_, ПИБ - \_\_\_\_\_, МБ - \_\_\_\_\_, број текућег рачуна \_\_\_\_\_ код пословне банке \_\_\_\_\_ (у даљем тексту: Извођач радова)

Основ за закључење уговора за ЈН бр. \_\_\_\_\_:

1. Одлука о додели уговора број: \_\_\_\_\_ од дана \_\_\_\_\_;
2. Понуда изабраног понуђача бр. \_\_\_\_\_ од \_\_\_\_\_;
3. Спецификација радова као саставни део овог Уговора.

Уговорне стране сагласно констатују (у случају да је дата заједничка понуда):

- да је испоручилац носилац заједничке понуде групе понуђача број \_\_\_\_\_, чији су чланови групе следећи:

1. \_\_\_\_\_ из \_\_\_\_\_, улица \_\_\_\_\_ бр \_\_\_\_\_, ПИБ \_\_\_\_\_, МБ \_\_\_\_\_, које заступа директор \_\_\_\_\_.
2. \_\_\_\_\_ из \_\_\_\_\_, улица \_\_\_\_\_ бр \_\_\_\_\_, ПИБ \_\_\_\_\_, МБ \_\_\_\_\_, које заступа директор \_\_\_\_\_.
3. \_\_\_\_\_ из \_\_\_\_\_, улица \_\_\_\_\_ бр \_\_\_\_\_, ПИБ \_\_\_\_\_, МБ \_\_\_\_\_, које заступа директор \_\_\_\_\_.

Споразум групе понуђача бр. \_\_\_\_\_ од дана \_\_\_\_\_ је саставни део овог уговора. Чланови групе понуђача одговарају неограничено солидарно према Наручиоцу.

(понуђава се само у случају заједничке понуде; навести све чланове групе понуђача према наведеном моделу уговора)

Да је испоручилац делимично извршење набавке поверио подизвођачу/има:

\* \_\_\_\_\_ из \_\_\_\_\_, улица \_\_\_\_\_ бр \_\_\_\_\_, ПИБ \_\_\_\_\_, МБ \_\_\_\_\_, које заступа директор \_\_\_\_\_ активноти из набавке који ће извршити \_\_\_\_\_ и \_\_\_\_\_ % од укупне вредности понуде.

\* \_\_\_\_\_ из \_\_\_\_\_, улица \_\_\_\_\_ бр \_\_\_\_\_, ПИБ \_\_\_\_\_, МБ \_\_\_\_\_, које заступа директор \_\_\_\_\_ активноти из набавке који ће извршити \_\_\_\_\_ и \_\_\_\_\_ % од укупне вредности понуде.

\* \_\_\_\_\_ из \_\_\_\_\_, улица \_\_\_\_\_ бр \_\_\_\_\_, ПИБ \_\_\_\_\_, МБ \_\_\_\_\_, које заступа директор \_\_\_\_\_, активноти из набавке који ће извршити \_\_\_\_\_ и \_\_\_\_\_ % од укупне вредности понуде.

(понуђава се само у случају понуде са подизвођачем/има; навести све подизвођаче којима је поверено делимично извршење набавке).

## ПРЕДМЕТ УГОВОРА

### Члан 1.

Предмет уговора је извођења радова – Изградња дечијег игралишта у Сонти , у спроведеном поступку јавне набавке мале вредности, по Позиву за подношење понуда бр. \_\_\_\_\_ објављеном дана \_\_\_\_\_ год. на Порталу јавних набавки, и понуди Извођача на начин како следи:

<b>Укупна вред. понуде без ПДВ-а:</b>	
Укупна вред. понуде са ПДВ-ом:	
<b>Рок и начин плаћања</b>	у року од 45 (четрдесетпет) дана од дана пријема рачуна/коначног обрачуна изведених радова овереног од стране стручног надзора Наручиоца
<b>Рок важења понуде</b> (најмање 30 дана од дана отварања понуде)	_____ дана
<b>Рок за завршетак радова</b> (не може бити дужи од 15 календарских дана)	_____ дана
<b>Рок за отклањање грешака у гарантном року</b>	_____ дана
<b>Гарантни период за изведене радове</b> (не може бити краћи од 2 године)	

Извођач је дужан да изведе уговорене радове на начин и у роковима који су одређени уговором, прописима и правилима струке. Уговореним радовима сматрају се и вишкови радова.

Ради извршења радова који су предмет овог уговора, Извођач се обавезује да обезбеди радну снагу, материјал, и изврши грађевинске и друге неопходне радове.

## ВРЕДНОСТ РАДОВА

### Члан 2.

Уговорена вредност радова износи укупно \_\_\_\_\_ динара без ПДВ – а (словима: \_\_\_\_\_), односно \_\_\_\_\_ са ПДВ-ом (словима: \_\_\_\_\_).

Уговорена цена је фиксна и не може се мењати услед повећања цене елемената на основу којих је одређена.

Осим вредности рада, материјала и услуга неопходних за извршење уговора, уговорена цена обухвата и трошкове организације градилишта, осигурања и све остале зависне трошкове Извођача.

Јединичне цене из понуде важе и за вишкове, односно мањкове радова, ако не прелазе 10% од уговорених количина радова.

Цена одређена у укупном износу обухвата и вредност неподвижних радова за које је извођач у време закључења уговора знао или је морао знати да се морају извести.

Коначна количина и вредност радова по овом уговору утврђује се на бази стварно изведених радова оверених у грађевинској књизи од стране стручног надзора и усвојених јединичних цена из понуде које су фиксне и непроменљиве, тако да укупна вредност не сме прећи обезбеђена средства за ове намене утврђене буџетом, када овај уговор и престаје.

## УСЛОВИ И НАЧИН ПЛАЋАЊА

### Члан 3.

Плаћање уговорене цене из члана 2. овог Уговора Наручилац ће вршити, на основу рачуна састављеног у складу са окончаном ситуацијом изведених радова, који се доставља уз рачун и чини његов саставни део, потписане и оверене од стране стручног надзора Наручиоца, сачињеној према стварно изведеним радовима, применом јединичних цена из понуде Извођача, које су фиксне и непроменљиве, у року утврђеном чланом 1. овог Уговора, преносом средстава на рачун Извођача.

Плаћање се врши након завршетка и успешно извршене примопредаје радова и обострано усаглашеног коначног обрачуна радова, у уговореном року.

Наручилац задржава право да динамику уплате уговорених средстава из овог члана усклађује са ликвидним могућностима буџета локалне самоуправе, шта Извођач безусловно прихвата.

## РОК ИЗВОЂЕЊА РАДОВА

### Члан 4.

Рок за почетак извођења радова је \_\_\_\_ дана од дана потписивања уговора.

Извођач је у обавези да радове из предмета овог уговора заврши: у року од \_\_\_\_\_ дана од дана увођења у посао (максимално 15 (петнаест) календарских дана)

Даном увођења у посао сматра се дан кумулативног стицања следећих услова:

- да је наручилац предао извођачу инвестиционо техничку документацију
- да је наручилац обезбедио извођачу несметан прилаз градилишту,

Дан увођења у посао, стручни надзор Наручиоца, уписује као дан почетка радова.

Под роком завршетка радова сматра се дан целовите спремности истих за технички преглед, а што стручни надзор Наручиоца констатује грађевинским дневником.

Утврђени рокови су фиксни и не могу се мењати без сагласности Наручиоца.

### Члан 5.

Извођач има право на продужење рока само у случају:

1. елементарних непогода и дејства више силе,
2. у случају прекида рада изазваних актом надлежних органа за које није одговоран Извођач,
3. у случају да временски услови онемогућавају квалитетно извођење радова по техничким прописима, што ће се евидентирати сваког дана уписом у грађевински дневник.

Захтев за продужење рока грађења Извођач подноси одмах по сазнању за околности.

У случају да Извођач не испуњава предвиђену динамику, обавезан је да уведе више извршилаца без права на захтевање повећаних трошкова или посебне накнаде. Ако Извођач падне у доцњу са извођењем радова, нема право на продужење уговореног рока због околности које су настале у време доцње.

### Члан 6.

Уколико Извођач не заврши радове који су предмет овог уговора у уговореном року, дужан је да плати Наручиоцу уговорну казну у висини 0,1% од укупно уговорене вредности (са ПДВ-ом) за сваки дан закашњења, с тим што укупан износ казне не може бити већи од 10% од уговорене вредности.

Наплату уговорне казне из става 1 овог члана Наручилац ће извршити, без претходног питања и пристанка Извођача, умањењем рачуна наведеног у окончаној ситуацији.



Ако је Наручилац, због закашњења у извођењу или предаји изведених радова од Извођача, претрпео штету која је већа од износа уговорне казне, може од њега захтевати накнаду штете, односно поред уговорне казне, и разлику до пуног износа претрпљене штете, у складу са законом.

Постојање и износ штете наручилац мора да докаже.

### *ОБАВЕЗЕ НАРУЧИОЦА*

#### Члан 7.

Наручилац се обавезује да :

- обезбеди контролу над извршењем уговорних обавеза преко својих стручних служби,
- обезбеди вршење стручног надзора
- учествује у раду комисије за примопредају и коначан обрачун радова са Извођачем.

Надзор над извођењем радова биће одређен од стране наручиоца посебним решењем.

Стручни надзор пуноправно заступа наручиоца и у његово име и за његов рачун може да предузима све радње у вези са предметом овог уговора, а у складу са одредбама Закона о планирању и изградњи.

### *ОБАВЕЗЕ ИЗВОЂАЧА*

#### Члан 8.

Извођач се обавезује да радове који су предмет овог Уговора изведе стручно ускладу са понудом, и квалитетно, према пројектима, техничкој документацији и техничкој спецификацији радова, важећим законским и подзаконским прописима, техничким прописима, нормативима и стандардима који важе за предметну врсту радова, опште усвојеним правилима струке и пажњом доброг привредника.

Извођач радова је такође дужан и да:

- уредно и по прописима води неопходну документацију са свим прилозима који морају бити редовно потписивани од надзорног органа и одговорног руководиоца радова
- омогући вршење стручног надзора;
- набави и угради опрему и материјал који по квалитету одговара техничкој документацији, техничкој спецификацији, условима и стандардима, као и да, о свом трошку, обави сва потребна испитивања материјала и опреме;
- обезбеди атесте за коришћени материјал, уколико се такви материјали користе;
- да обезбеди довољну радну снагу на градилишту и благовремену испоруку материјала и опреме за извођење уговорених радова;
- да уведе у рад више смена, продужи смену или уведе у рад више извршилаца без права на повећање трошкова и без посебне накнаде за то, уколико не испуњава предвиђену динамику;
- да обезбеди безбедност свих лица на градилишту и примену Закона о безбедности и здравља на раду и свих подзаконских аката, тако да се Наручилац ослобађа свих одговорности према државним органима, што се тиче безбедности, прописа о заштити животне средине и радно-правних прописа за време укупног трајања извођења радова до предаје радова Наручиоцу;
- радове врши у уговореном року;
- о свом трошку отклони сву штету трећим лицима која настане за време и у вези са извођењем уговорених радова;
- у току извођења радова одржава градилиште и редовно уклања сав отпадни материјал;
- на погодан начин обезбеди и чува градилиште, изведене радове, опрему и материјал од пропадања, оштећења, крађе или уништења, од увођења у посао до примопредаје изведених радова;
- да поступи по свим основаним примедбама и захтевима Наручиоца датим на основу извршеног надзора и да у том циљу, у зависности од конкретне ситуације, о свом трошку, изврши поправку или поновно извођење радова,

замену набављеног или уграђеног материјала и опреме, или убрза извођење радова када је запао у доцњу у погледу уговорених рокова;

- да гарантује квалитет изведених радова, употребљеног материјала и набављене опреме;
- наручиоцу поднесе захтев за примопредају изведених радова, оверен од стране стручног надзора са предлогом окончане ситуације;
- комисијски учествује у примопредаји и коначном обрачуну;
- отклони све недостатке по записнику Комисије за примопредају изведених радова, у року који одреди Комисија;
- након завршетка радова уклони градилишне објекте, депоновани материјал и механизацију и
- врши све друге радове у оквиру својих овлашћења неопходних за реализацију предметне јавне набавке.

#### Члан 9.

Извођач се обавезује да овлашћеним представницима Наручиоца, на њихов захтев, пружи на увид сву документацију о извршеним радовима и утрошеним средствима предвиђеним овим уговором.

Извођач је дужан да поступи по свим основаним примедбама Наручиоца, односно стручног надзора, те да уочене недостатке отклони о свом трошку.

#### Члан 10.

Извођач радова се обавезује да изврши обезбеђење градилишта предузимајући све потребне мере за безбедност објекта, саобраћаја, околине и заштиту животне средине утврђене законом.

Извођач се обавезује да ће се у току извођења радова, придржавати и примењивати свих законских пропис из области безбедности и здравља на раду, заштите на раду, заштите животне средине, противпожарне заштите и других законских прописа који регулишу област рада предметне јавне набавке, те сходно томе, безусловно, признаје искључиву личну прекршајну и кривичну одговорност за сву насталу материјалну и нематеријалну штету коју претрпе запослени или трећа лица, проузроковану његовим не спровођењем законских прописа, при чему на овај начин Наручиоца ослобађа од сваке одговорности по овом основу.

### *ГАРАНТНИ РОК*

#### Члан 11.

Гарантни рок за квалитет радова је \_\_\_\_\_ година (минимум 2 године) и почиње да тече од дана комисијске примопредаје радова.

За материјал коју уграђује извођач, важи у погледу садржине и рока, гаранција произвођача опреме, с тим што је извођач дужан да сву документацију о гаранцијама произвођача опреме, заједно са упутствима за употребу, прибави и преда наручиоцу.

#### Члан 12.

Материјал, који се употребљава за извођење уговорених радова, мора одговарати опису радова, техничкој документацији и техничким нормативима и одговорност за његов квалитет сноси Извођач радова.

Извођач радова је дужан да на захтев Наручиоца, поднесе потребне атесте о квалитету материјала, а по потреби и да испита квалитет материјала код за то овлашћене стручне организације.

Опрему која се уграђује набавља Извођач радова, уз сагласност Наручиоца, и она мора одговарати техничкој документацији, техничким нормативима и утврђеним стандардима.

Уколико Наручилац преко стручног надзора, утврди да уграђени материјал, не одговара стандардима и техничким прописима одбија их и забрањује њихову употребу. У случају спора меродаван је налаз овлашћене организације за контролу квалитета.

### Члан 13.

Извођач је дужан да у току гарантног рока, на први писмени позив Наручиоца, отклони, о свом трошку, све недостатке који се односе на уговорени квалитет изведених радова, уграђених материјала и опреме, а који нису настали неправилном употребом, као и сва оштећења проузрокована овим недостацима.

Ако Извођач не приступи извршењу своје обавезе, из претходног става, по пријему писменог позива од стране Наручиоца, а у року утврђеном у члану 1. овог Уговора, Наручилац је овлашћен да за отклањање недостатака ангажује друго правно или физичко лице, на терет Извођача.

Извођач није дужан да отклони оне недостатке који су настали као последица нестручног руковања и употребе, односно ненаменског коришћења.

### Члан 14.

Уколико се током извођења радова који су предмет овог уговора, појави потреба за извођењем вишкова радова, извођач је дужан да застане са том врстом радова и обавести стручни надзор и наручиоца.

За извођење вишкова радова потребна је сагласност наручиоца.

Јединичне цене за све позиције из усвојене понуде извођача радова бр. \_\_\_\_\_ од \_\_\_\_\_ за које се утврди постојање вишка радова остају фиксне и непроменљиве, а извођење вишка радова до 10% количине неће утицати на продужетак рока завршетка радова. Вишкове радова, за које је добијено писмено мишљење стручног надзора и који су усвојени од стране наручиоца, извођач радова је дужан да изведе. Исти ће се констатовати у окончаном рачуну.

### *ДОДАТНИ (непредвиђени) РАДОВИ*

### Члан 15.

У случају да се појави потреба за извођењем додатних радова који нису укључени у првобитни предмер и предрачун радова, Извођач је дужан да застане за извођењем радова.

### Члан 16.

Извођач може и без претходне сагласности наручиоца, а уз сагласност стручног надзора извести хитне непредвиђене радове, уколико је њихово извођење нужно за стабилност објекта или за спречавање штете, а изазвани су променом тла, појавом воде или другим ванредним и неочекиваним догађајима, који се нису могли предвидети у току израде пројектне документације.

Извођач и стручни надзор су дужни да истог дана када наступе околности из клаузуле 1. овог члана, о томе обавесте наручиоца.

Наручилац може раскинути уговор уколико би услед ових радова цена морала бити знатно повећана, о чему је дужан да без одлагања обавести извођача.

Извођач има право на правичну накнаду за хитне непредвиђене радове.

### *ПРИМОПРЕДАЈА И КОНАЧАН ОБРАЧУН ИЗВЕДЕНИХ РАДОВА*

### Члан 17.

Извођач о завршетку радова који су предмет овог Уговора обавештава стручни надзор Наручиоца, а дан завршетка радова уписује се у грађевински дневник или други документ. Примопредаја и коначан обрачун изведених радова врши се комисијски.

Комисију за примопредају и коначан обрачун радова образује Наручилац, а чине је по један представник Наручиоца, стручног надзора и Извођача

Комисија сачињава записник о примопредаји који потписују сви чланови комисије.

Грешке, односно недостатке које утврди стручни надзор наручиоца или комисија за примопредају и коначан обрачун Извођач мора отклонити без одлагања. Уколико те недостатке Извођач не почне да отклања у року од 5 дана по пријему позива од стране Наручиоца и ако их не отклони у споразумно утврђеном року, Наручилац ће радове поверити другом извођачу радова на рачун Извођача.

Евентуално уступање отклањања недостатака другом извођачу Наручилац ће извршити на рачун извођача, с тим што је дужан да поступа као добар привредник.

Наручилац се обавезује да обезбеди технички преглед радова и употребну дозволу.

#### Члан 18.

Коначна количина и вредност радова по овом уговору утврђује се на бази стварно изведених радова оверених од стране стручног надзора и усвојених јединичних цена из понуде које су фиксне и непроменљиве.

Коначни обрачун се испоставља истовремено са записником о примопредаји радова.

#### *РАСКИД УГОВОРА*

#### Члан 19.

Наручилац има право на једностранни раскид уговора у следећим случајевима што Наручилац и Извођач признају:

- ако Извођач неоправдано касни са извођењем радова дуже од 15 радних дана у односу на уговорену динамику -
- ако Извођач радове изводи неквалитетно и не поступа по примедбама надзорног органа Наручиоца,
- ако изведени радови не одговарају прописима или стандардима за ту врсту радова и квалитету из понуде Извођача
- у случају недостатка средстава за његову реализацију.

#### Члан 20.

У случају једностраног раскида уговора наручилац има право да за радове који су предмет овог уговора ангажује другог извођача и активира средство обезбеђења за добро извршење посла. Извођач је у наведеном случају обавезан да надокнади наручиоцу штету, која представља разлику између цене предметних радова по овом уговору и цене радова новог извођача за те радове.

Уговор се раскида изјавом у писаној форми која се доставља другој уговорној страни и са отказним роком од 15 дана од дана достављања изјаве. Изјава мора да садржи основ за раскид уговора.

У случају раскида уговора, извођач је дужан да изведене радове обезбеди од пропадања, да наручиоцу преда пројекат изведеног стања, као и записник комисије о стварно изведеним радовима до дана раскида уговора. Трошкове сноси уговорна страна која је одговорна за раскид уговора.

#### Члан 21.

Сву штету која настане раскидом уговора сноси Извођач, а овај уговор признаје за извршну исправу без права приговора.

#### Члан 22.

У случају раскида уговора Извођач је дужан да изведене радове обезбеди и сачува од пропадања као и да Наручиоцу преда пресек изведених радова до дана раскида уговора.

*ПРЕЛАЗНЕ И ЗАВРШНЕ ОДРЕДБЕ*

Члан 23.

За све што овим Уговором није посебно утврђено примењују се одредбе Закона о облигационим односима, Закона о планирању и изградњи и други релевантни прописи.

Члан 24.

Сва спорна питања која настану у вези са извршењем овог уговора, уговорне стране решаваће споразумно применом позитивних законских прописа.

У случају да спор не може да буде решен споразумно, за решавање истог надлежан је Привредни суд у Сомбору.

Члан 25.

Овај уговор сачињен је у 4 (четири) истоветна примерка од којих по 2 (два ) примерка задржава свака уговорна страна.

За НАРУЧИОЦА

---

ЗА ИЗВОЂАЧА РАДОВА

---

НАПОМЕНА:

Приложени **модел уговора** је саставни део Конкурсне документације и он представља садржину уговора који ће бити закључен са изабраним понуђачем коме буде додељен уговор о јавној набавци.

Наручилац ће, ако понуђач без оправданих разлога одбије да закључи уговор о јавној набавци, након што му је уговор додељен, Управи за јавне набавке доставити доказ негативне референце.

МОДЕЛ УГОВОРА понуђач мора да попуни, овери печатом и потпише, чиме потврђује да је сагласан са садржином модела уговора.

**ИЗЈАВА**  
**ПОНУЂАЧА ДА ЈЕ САГЛАСАН СА УСЛОВИМА ИЗ ЈАВНОГ ПОЗИВА**  
**И КОНКУРСНЕ ДОКУМЕНТАЦИЈЕ**

Понуђач \_\_\_\_\_ из \_\_\_\_\_,  
ул. \_\_\_\_\_ бр. \_\_\_\_\_, под пуном материјалном и кривичном  
одговорношћу изјављује да подношењем понуде у потпуности прихвата све услове из јавног позива за  
подношење понуда за јавну набавку радова бр. 18/2017 – Изградња дечијег игралишта у Сонти

Одговорно изјављујем да су све информације садржане у понуди истините и свестан сам да ме давање  
нетачних или непотпуних информација може довести до искључења из предметног поступка јавне набавке.

Датум:

М.П.

Овлашћено лице понуђача:

\_\_\_\_\_

\_\_\_\_\_

(име и презиме)

Потпис овлашћеног лица понуђача

\_\_\_\_\_

**Уколико понуду подноси група понуђача:** Изјаву копирати у довољном броју примерака и иста мора бити  
потписана од стране овлашћеног лица сваког понуђача из групе понуђача и оверена печатом.

Образац бр. 9

**ОБРАЗАЦ ИЗЈАВЕ У ВЕЗИ ДОСТАВЉАЊА СРЕДСТАВА ФИНАНСИЈСКОГ ОБЕЗБЕЂЕЊА ПОСЛА**

*Општинска управа општине Апатин, Српских владара бр.29, 25260 Апатин,*

*Изградња дечијег игралишта у Сонти 18/2017*

Изјављујемо под пуном материјалном и моралном одговорношћу да ћемо, по потписивању уговора, предати наручиоцу:

- **Средство финансијског обезбеђења за добро извршење посла** и то бланко сопствену меницу, која мора бити евидентирана у Регистру меница и овлашћења Народне банке Србије, оверену печатом и потписану од стране лица овлашћеног за заступање, са попуњеним и овереним меничним овлашћењем – писмом, и назначеним износом који се уписује у проценту од понуђене цене и не може бити нижи од 10% укупне вредности уговора;

Средства финансијског обезбеђења ће бити издати на начин и у вредности одређеним Конкурсном документацијом и Понудом.

Датум: \_\_\_\_\_

**Потпис овлашћеног лица**

Место: \_\_\_\_\_

(М.П.)

\_\_\_\_\_

**НАПОМЕНА:**

*Изјаву потписује и оверава понуђач, а у случају заједничке понуде сви учесници понуде ће исту потписати и оверити печатом.*

ПИБ: \_\_\_\_\_

Текући рачун(и): \_\_\_\_\_

Код банке (банака) \_\_\_\_\_  
доставља:

**МЕНИЧНО ПИСМО - ОВЛАШЋЕЊЕ**  
**- за корисника бланко сопствене менице -**

Корисник: Општинска управа Општина Апатин, Српских владара бр. 29, Матични број: 08350957, ПИБ: 101269416, ж.рч. 840-54640-41

У прилогу овог акта достављамо бланко сопствену меницу, серијски број:

\_\_\_\_\_

у складу са условима за учешће на јавној набавци 18/2017 – Изградња дечијег игралишта у Сонти

Овлашћујемо Општинску управу општину Апатин, Српских владара бр. 29, као НАРУЧИОЦА у поступку јавне набавке, да овом меницом може безусловно и неопозиво, плативо на први позив и без права на приговор, вансудским путем у складу са важећим прописима, извршити наплату својих потраживања до износа од:

\_\_\_\_\_

( \_\_\_\_\_ ) динара са свих наших рачуна као Дужника - издаваоца менице.

Меница је важећа и у случају да у току трајања или након доспећа по основу услова из конкурсне документације дође до: промена лица овлашћених за заступање и располагање средствима на текућем рачуну Дужника, статусних промена код Дужника, оснивања нових правних субјеката и др.

Меница је потписана од стране овлашћеног лица за заступање Дужника

\_\_\_\_\_.

Ово менично писмо-овлашћење сачињено је у два истоветна примерка, од којих је један примерак за Корисника а други задржава Дужник.

Место: \_\_\_\_\_

Понуђач:

Датум: \_\_\_\_\_

М.П. \_\_\_\_\_